



6 JAHRE
GARANTIE
GEGEN DURCHRÖSTEN

FORD CAPRI



Von Natur aus sportlich. Ford Capri.

Wenn Ihnen Autofahren mehr bedeutet als einfach nur vorwärts zu kommen, dann sollten Sie ein Auto kennenlernen, das sich von der Masse der Autos unterscheidet. Und nicht nur äußerlich: Ford Capri. Sein sportlich abgestimmtes Fahrwerk, sein kraftvoller Antrieb, sein variabler Gepäckraum: das macht den Ford Capri zu einem wirklich individuellen Auto.

Der tief liegende Schwerpunkt und das sportlich abgestimmte Fahrwerk mit serienmäßigen Gasdruck-Stoßdämpfern hinten vermitteln Ihnen sicheren Kontakt zur Straße. Die flach abfallende Motorhaube

und der integrierte Frontspoiler kennzeichnen das aerodynamische Capri-Profil.

Wenn Sie die beachtlichen Fahrleistungen des Ford Capri durch eine entsprechende Motorisierung voll ausnutzen wollen: die individuelle Auswahlmöglichkeit geht bis zum spurtarken 2.8-IHC-V6-Motor mit 118 kW (160 PS) mit Benzineinspritzung. Damit können Sie mit dem Ford Capri 2.8 injection in 8,0 Sekunden von 0 auf 100 beschleunigen.

Ein ungewöhnliches Auto. Von außen ein sportlicher Zweisitzer – innen ein vollwertiger Viersitzer. Im Innenraum ist bequem Platz für vier. Und bei Bedarf

Ford Capri 2.8 injection. Zweifarben-Metallic-Lackierung
Sonderausstattung.



vergrößern Sie schnell den variablen Gepäckraum – leicht zugänglich durch eine weit aufschwingende Hecktür. Einfach eine Rücksitzlehne umklappen. Oder gleich beide.

Machen Sie eine Probefahrt. Erleben Sie das Gefühl sportlicher Fahrweise. Wenn Sie dabei Lust bekommen, die Dynamik eines Ford Capri täglich neu zu spüren: tun Sie's.

Zumal Ihnen die sportlichen Capri-Werte durch Langlebigkeit weitgehende Wartungsfreiheit und eine 6-Jahres-Garantie gegen Durchrosten nicht nur Tag für Tag, sondern auch auf Jahre erhalten bleiben. Limousinen können Sie später immer noch fahren.

Sieg auf Ford
Deutscher Rennsportmeister 1981
Klaus Ludwig auf
Ford Zakspeed Turbo Capri



Sieggewohnt – der Ford Zakspeed Turbo Capri (331 kW/510 PS).
1981: Fahrer Klaus Ludwig überragender Sieger und Rennsportmeister.
Erfolge als Erfahrungen für die Serie.



Dynamische Stärke – vernünftig beherrscht. Ford Capri.

2.0-Liter-Vierzylinder mit Querstrom-Zylinderkopf und obenliegender Nockenwelle (OHC), 74 kW (101 PS). Der richtige Antrieb zur rechten Zeit. Leistungsstark und wirtschaftlich.

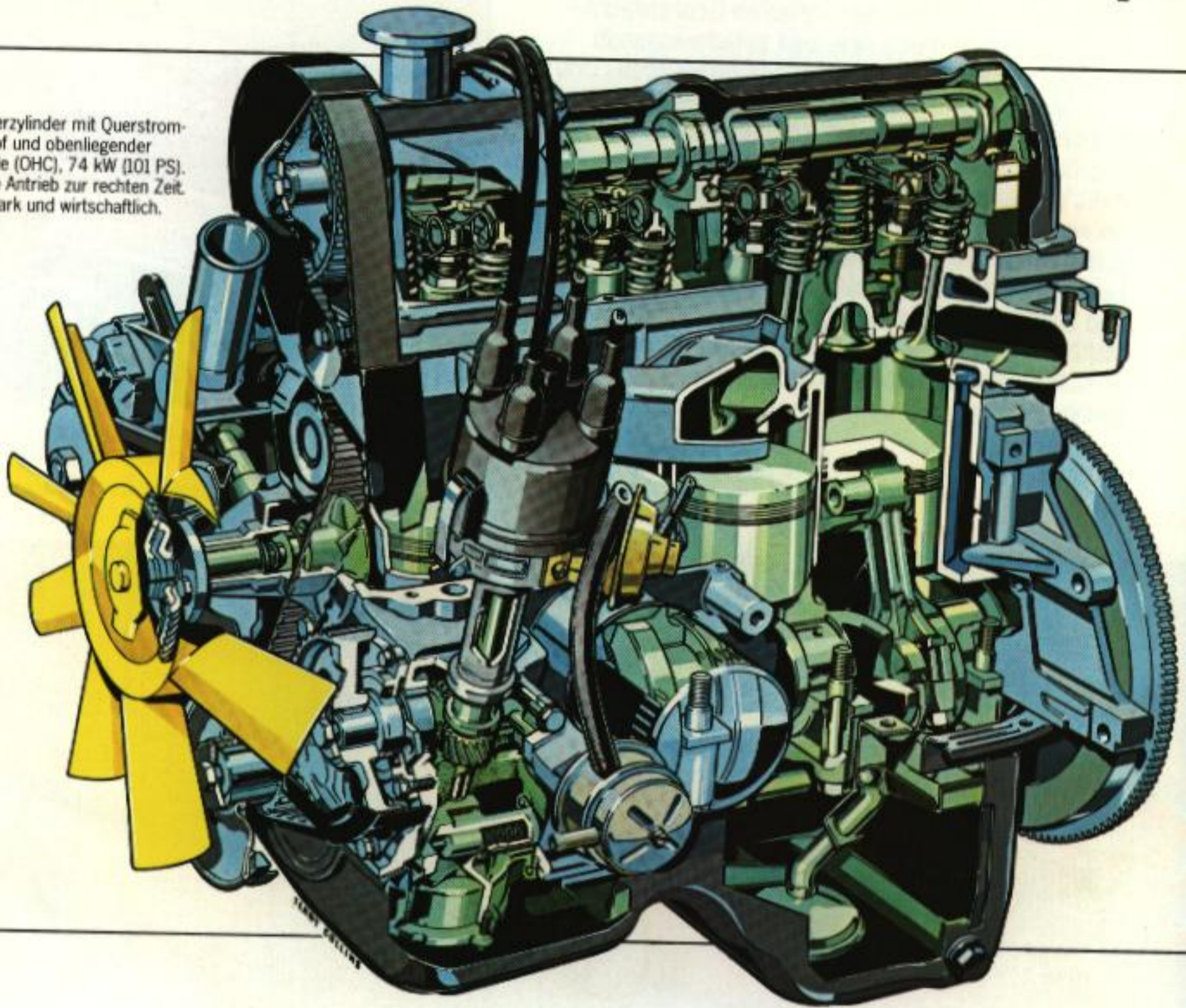

Temperament – sicher auf die Straße gebracht.

Das Fahrwerk des Ford Capri wurde von Grund auf für hohe Leistung entwickelt. Sportlich-straffe Abstimmung und je nach Modellversion 5 1/2-Zoll- bis 7-Zoll-Felgen sind Teil der konstruktiven Maßnahmen, die den Ford Capri so leicht und sicher beherrschbar machen.

sprechen genau dieser sportlichen Konzeption. Ihre Dämpfungskraft-Kennlinie ist der Achskonstruktion und der Federauslegung angepaßt. Dadurch erhält der Ford Capri Richtungsstabilität und sichere Spurlage. Das heißt: verminderte Schleudergefahr.

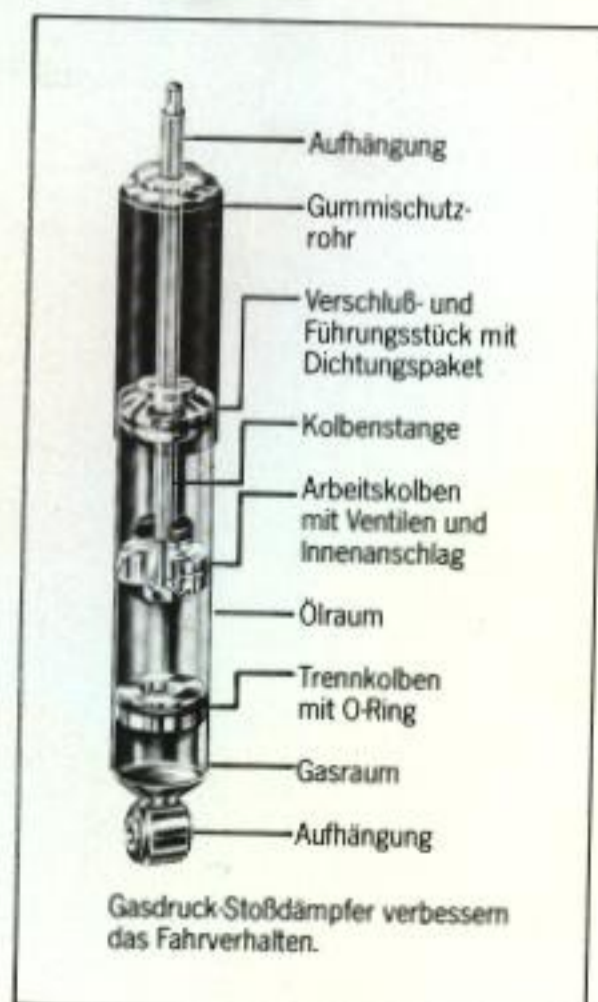

Die Kraft, die Sie sich leisten können.

Entscheiden Sie selbst, welche Energien Sie mit dem Ford Capri freisetzen wollen. Sie haben zwischen vier Motoren die Auswahl: vom bewährten 1.6-Liter-Vierzylinder bis zu den spurtstarken V6-Triebwerken. Die stärkste Form, einen Capri zu erleben, bietet Ihnen der 2.8-l-HC-V6-Einspritz-Motor mit 118 kW (160 PS).

Daß bei aller Kraftentfaltung auch die Wirtschaftlichkeit nicht zu kurz kommt, zeigt das Beispiel der 2.0-Liter-Vierzylinder-Maschine. Trotz beachtlicher 74 kW (101 PS) können Sie damit im Ford Capri S ausgesprochen energiebewußt fahren. Vergleichswerte nach DIN 70030: bei konstant 90 km/h 6,7 l, bei konstant 120 km/h 8,5 l und im Stadtverkehr 11,9 l Superbenzin.

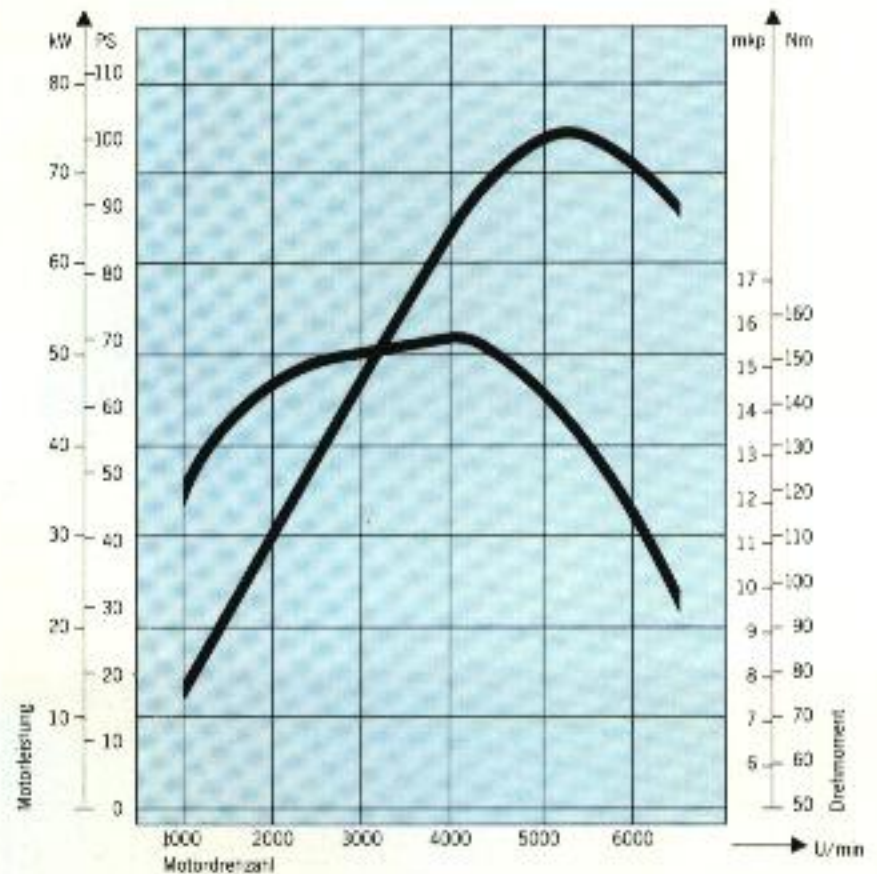

Motorkennlinie 2.0-Motor mit 101 PS
 Nennleistung (DIN): 74 kW bei 5200 U/min.
 Max. Drehmoment (DIN): 153 Nm (15,6 mkg) bei 4000 U/min.
 Bohrung: 90,82 mm
 Hubraum (Steuerformel): 1954 ccm
 Hub: 76,95 mm
 Verdichtung: 9,20 : 1

Je schneller Sie fahren, desto mehr Energie muß der Motor entwickeln, allein um den steigenden Luftwiderstand der Karosserie zu überwinden. Daraus folgt: Je strömungsgünstiger die Linienführung eines Wagens ist – um so geringer ist sein

Energiebedarf. Oder um so höher seine Höchstgeschwindigkeit. Dem Ford Capri sieht man es sofort an: Er ist nach aerodynamischen Gesichtspunkten konstruiert worden.

Der Luftwiderstand einer Karosserie entscheidet auch über den Verbrauch.

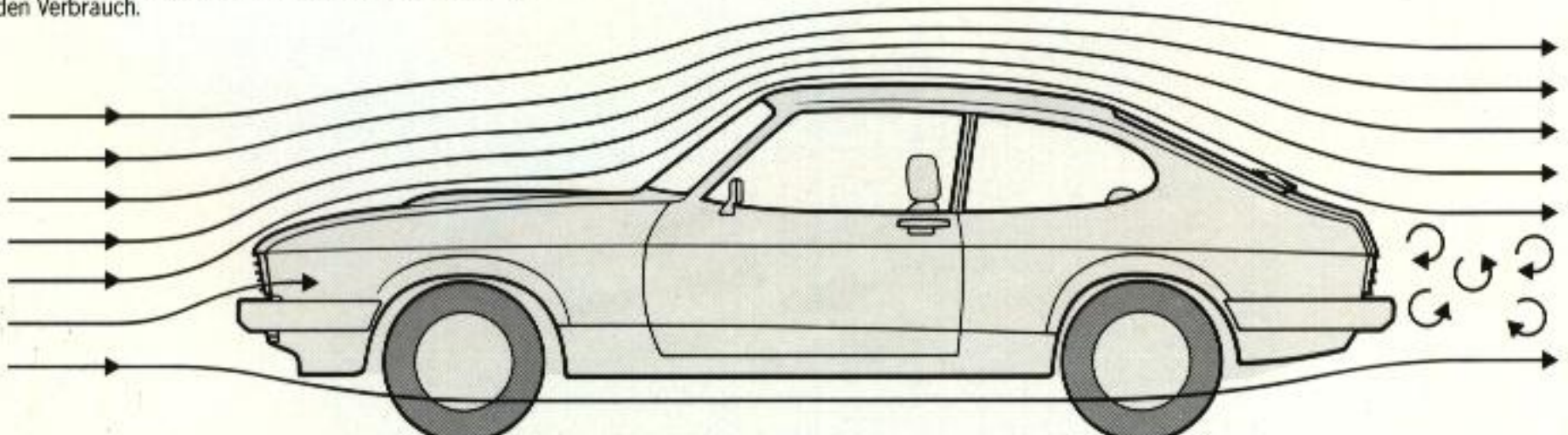

Mit der Sicherheit eines schnellen Autos. Ford Capri.

Der Frontspoiler macht nicht nur seine Linienführung aufregender – er dient vor allem der Aerodynamik. Und damit der Straßenlage. Das bedeutet für Sie als Fahrer: mehr Sicherheit. Überhaupt wird im Ford Capri L für Sie und Ihre Sicherheit viel getan. Schon durch die umfangreiche serienmäßige Ausstattung. Mit Verbundglas-Frontscheibe. Mit heizbarer Heckscheibe. Mit Heckscheibenwisch- und Waschanlage für klare Sicht nach hinten. Mit großen Heckleuchten und einer darin integrierten Nebelschlußleuchte.

Durchdachte Sicherheitsmaßnahmen, die den Ford Capri ein ganzes Stück vernünftiger machen. Genauso wie die serienmäßigen Kopfstützen für die Vordersitze.

Weitere ebenso komfortable Ausstattungsmerkmale sind die bewährten verdeckten Aufrollmechanismen der Automatik-Sicherheitsgurte in der Seitenverkleidung, strapazierfähige Sitzbezüge und eine Gepäckraumabdeckung mit Ablageeinpressung. Wer so komfortabel fährt, fährt auch entspannt. Und kann ruhiger und sicherer reagieren.

Ford Capri L
Außenspiegel (Beifahrerseite) Sonderausstattung.





Der große Gepäckraum des Ford Capri. Variabel durch einzeln umklappbare Rücksitzlehnen. Leicht zugänglich durch die weit öffnende Hecktür. Radio Sonderausstattung.



Der komfortable Innenraum. Radio Sonderausstattung.



Der Luxus-Capri. Ford Capri Ghia.



Dieses Sportcoupé erfüllt den Wunsch nach höherem Komfort, ohne die Sportlichkeit einzuschränken: Ford Capri Ghia. Raffinierte Details wie die voll integrierten Kopfstützen vorn, Mittelkonsole zwischen den Vordersitzen – als Armlehne und

Ablage ausgebildet, hochfloriger Veloursteppich – auch im Kofferraum, Radio mit Verkehrsfunk-Decoder und Sender-/Durchsagekennung, Scheinwerfer-Waschanlage sind serienmäßig und zeigen, mit welcher Sorgfalt der Ford Capri Ghia gestaltet wurde.

Setzen Sie sich doch mal ins Cockpit hinter das griffige Zwei-Speichen-Lenkrad. Instrumentenkontrolle: Öldruckanzeige, Temperaturanzeige, Amperemeter. Wenn Sie sich selbst bei zügigem Reisetempo immer noch leise mit Ihrem Beifahrer unterhalten können, dann hat das zwei wichtige Gründe: die Laufruhe des kultivierten Sechszylinders und das zusätzliche Geräuschkämpfungspaket der Ghia-Ausstattung. Serienmäßig ist der Ford Capri Ghia mit dem 2.3-l-HC-V6-Motor mit 84 kW (114 PS) ausgestattet. Der Kraft des schubstarken Triebwerkes entsprechen die 185/70 HR 13 Stahl-Gürtelreifen auf Leichtmetallfelgen.

Ford Capri Ghia. Die luxuriöse Art, sportlich zu fahren. Außenspiegel (Beifahrerseite) Sonderausstattung.



Wer den gepflegten Antrieb und die kultivierte Ausstattung des Ghia in Vollendung ausnutzen will, kann sich für das Automatik-Getriebe entscheiden (auf Wunsch, gegen Mehrpreis).

Ford Capri-Innenraum auf Ghia-Niveau.
Liebe zum Detail. Radio P 22 D
serienmäßig. Automatik-Getriebe
Sonderausstattung.



Steigerung der Sportlichkeit. Ford Capri S.

Die gesteigerte Sportlichkeit des Ford Capri S spüren Sie schon, wenn Sie gerade erst Platz genommen haben: Recaro-Sportsitze serienmäßig. Aus dieser idealen Position heraus haben Sie alles besonders schnell und sicher im Blick und Griff. Die komplette Sport-Instrumentierung ermöglicht Ihnen die Kontrolle über Drehzahl, Öldruck und Stromverbrauch. Der charakteristische Heckspoiler wird besonders wirksam im Hochgeschwindigkeitsbereich: er verstärkt Bodenhaftung und Richtungsstabilität. Und durch verbesserte Aerodynamik senkt er den Verbrauch.

Ein zweiter Außenspiegel auf der Beifahrerseite und die Heckscheibenwisch- und Waschanlage sorgen für stets gute Sicht. Auch nach hinten. 6-Zoll-Leichtmetallfelgen im RS-Design und breite 185/70 HR 13 Reifen sind beim Ford Capri S serienmäßig.

Unter der Motorhaube des Ford Capri S entwickelt sich serienmäßig der gepflegte Schub der 2.0-HC-Maschine mit 74 kW (101 PS). Auf Wunsch, gegen Mehrpreis, können Sie Ihren Ford Capri S auch mit 84 kW (114 PS) fahren.

Ford Capri 2.3 S. Sein markanter Heckspoiler verstärkt die Bodenhaftung und spart Energie. Intensiv-Metallic-Lackierung Sonderausstattung.





Reichhaltige Sportinstrumentierung.



Recaro-Sportsitze serienmäßig. Radio Sonderausstattung.



Ein unverschämt starkes Stück. Ford Capri 2.8 injection.



Ford Capri 2.8 injection. Zweifarben-Intensiv-Metallic-Lackierung Sonderausstattung.

Der Ford Capri 2.8 injection ist in jeder Beziehung das stärkste Stück in der sportlichen Capri-Reihe. Sein 2.8-Liter-Sechszylinder (118 kW/160 PS) mit Bosch-K-Jetronic-Einspritzanlage und kontaktloser Transistorzündung beschleunigt ihn in 8 Sekunden von 0 auf 100 km/h.

Auch in Grenzbereichen beherrschen Sie ihn sicher. Denn seine Kraft bringt er sicher auf die Straße. Straffere Federkennung und größer dimensionierte Querstabilisatoren vorn und hinten. Gasdruck-Stoßdämpfer meistern auch schwierige Strecken. Die besonderen 7-Zoll-Leichtmetallfelgen halten

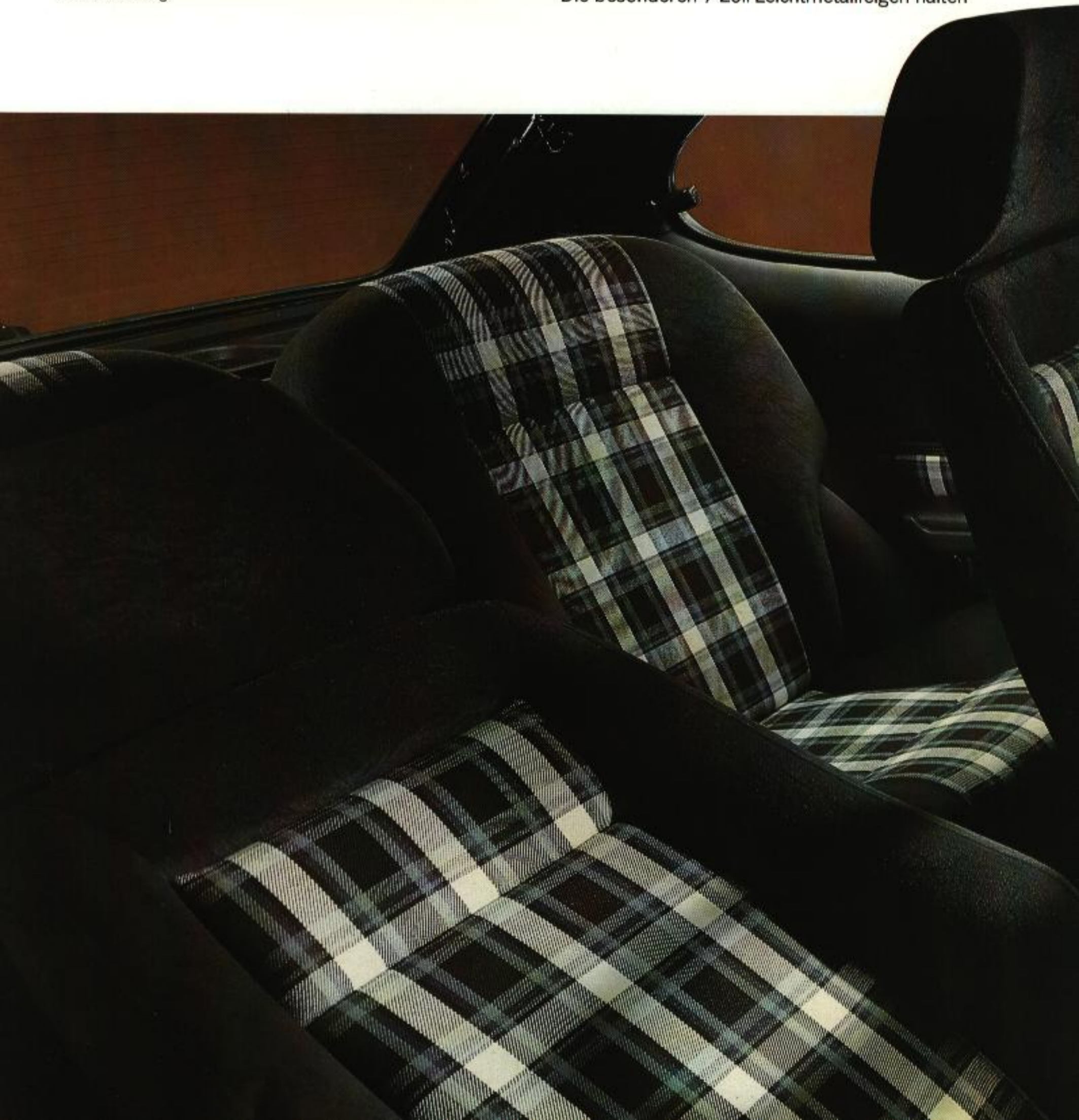

das Gewicht der ungefederten Massen gering. Das und superbreite 205/60 VR 13 Hochgeschwindigkeitsreifen halten den Wagen selbst in sehr schnellen Kurven spurstabil. Und die verstärkte Bremsanlage mit innenbelüfteten Scheibenbremsen vorn und Bremsdruckventil hinten ist ebenfalls ein wichtiger Bestandteil dieser konstruktiven Maßnahmen. Stark ist auch sein Cockpit. Funktional in der Gestaltung: mattschwarze Instrumentenblende und übersichtliche Instrumentierung. Reichhaltig in der Ausstattung: z. B. Drehzahlmesser, Öldruckanzeige, Amperemeter.

Leichte Bedienbarkeit aller Funktionen: z. B. Hochdruck-Scheinwerferwaschanlage, elektrisch verstellbarer Außenspiegel auf der Beifahrerseite, Servolenkung.

Großzügig in der Ausstattung: z. B. Ford-„Recaro-Ideal-Sitze“, praktische Ablagemöglichkeiten, Ausstellfenster hinten und Teppichbezug an den Türen. Stereo-Radio mit Stereo-Cassettengerät (Ford SRT 22 DP). Von außen erkennen Sie den rassigen 2.8 injection durch markante Seitenzierstreifen und injection-Schriftzügen an den vorderen Kotflügeln und am Heck.



Extras, die den Ford Capri noch individueller machen.

Hier finden Sie Extras, je nach Modell und Ausstattung, die nicht nur dem Wunsch nach noch mehr Komfort und Individualität entsprechen, sondern auch die Sicherheit weiter erhöhen. Wie die Stoßstangenhörner mit Scheinwerfer-Waschanlage. Oder von innen verstellbare Außenspiegel. Oder Halogen-Nebelscheinwerfer. Ein paar weitere Beispiele der persönlichen Gestaltung sind getönte Scheiben rundum, Intensiv-Metallic-Lackierung, automatisches Getriebe, Benzinverbrauch-Econo-Warnleuchten und Nebelscheinwerfer.

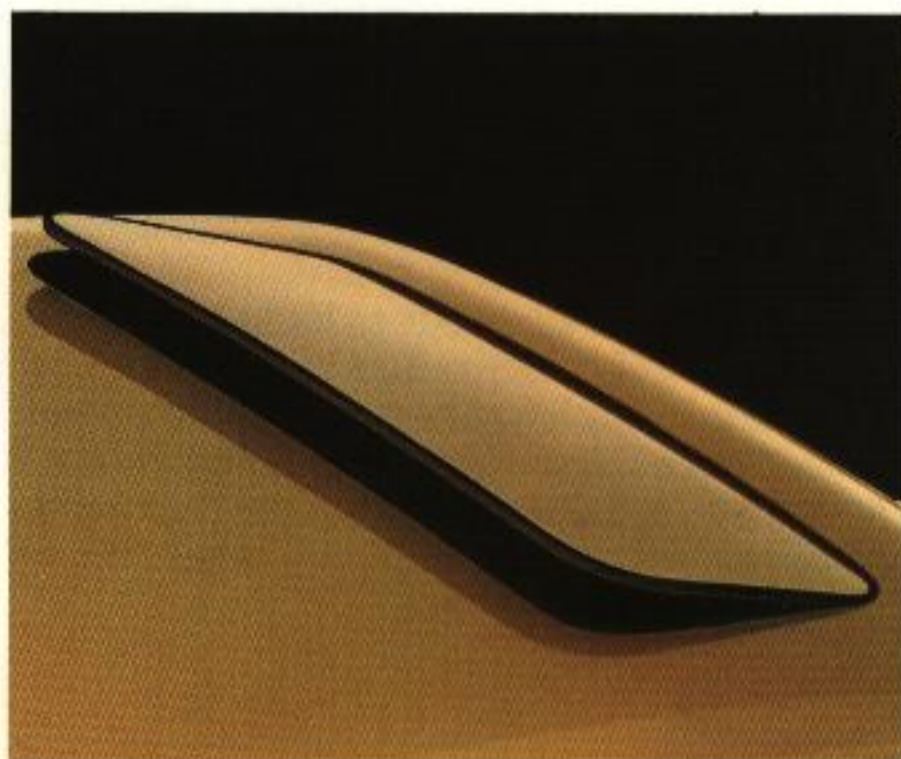

Stahlkurbeldach, hinten hochstellbar.



Stoßstangenhörner mit Scheinwerfer-Waschanlage.



Getönte Scheiben und Ausstellfenster hinten.

Stereo-Radio/Stereo-Cassettengerät ESRT 32 DPS.



Das Ford RS-Programm.

Das Ford RS-Programm erlaubt Ihnen, mit Ihren individuellen Vorstellungen weit über die „normale“ Extra-Liste in Richtung „besonders sportlich“ hinauszugehen.

Ford RS erweist sich als ein Programm mit fast unbegrenzten Möglichkeiten. Wählen Sie zwischen Fahrwerkteilen, Karosserieänderungen und Motor-tuning nach dem Bausatzsystem und Rennsport-Zubehör. Von A wie Aluminiumrädern verschiedenster Größen plus unterschiedlicher Spurverbreiterungen bis Z wie Zusatzscheinwerfer. Kurz: Viele Möglichkeiten, jeden Ford Capri noch ein starkes Stück sportlicher zu machen.

Motor:

Sechszylinder 2,8 l Viertaktmotor in 60°-V-Form, Wassermumlaufkühlung, Druckumlaufschmierung mit Hauptstromölfilter.

Hubraum (Steuerformel):	ccm	2772
Bohrung/Hub:	mm	93,0/68,5
Leistung bei:	kW (PS) l/min	138 (188) 5500
Drehmoment bei:	NM (mkp) l/min	279 (28,5) 4500
Verdichtung:		9,2 : 1
Kraftstoff:		Superbenzin
Zündanlage:		Kontaktlose Transistorzündung

Fahrleistung:

Beschleunigung von 0 auf 100 km/h	Sek.	ca. 8,0
Höchstgeschwindigkeit	km/h	ca. 215
Kraftstoffverbrauch für 100 km (DIN)		
bei konstant 90 km/h	Liter	9,0
bei konstant 120 km/h	Liter	11,2
im Stadtverkehr	Liter	14,9

Das 188 PS Angebot aus dem RS-Programm: Ford Capri Turbo. Der stärkste Serien-Capri.

Der Ford RS-Sportliegesitz bietet körpergerechten Halt.



Ein Beispiel von vielen: RS-Lederlenkrad.



Die abgebildeten RS-Teile und das RS-Fahrzeug erhalten Sie, ebenso wie RS-Bausätze, nur bei Ihrem Ford RS-Händler.



Von Grund auf wertbeständig. Ford Capri.

Es gehört schon eine Menge Technik dazu, um ein Auto so gründlich zu machen. Es gehört ebensoviel Technik dazu, um seinen Wert auch lange zu sichern. Ford-Ingenieure haben über Jahre systematisch Korrosionstests durchgeführt. Im Labor und auf der Straße. Sie haben alle die Stellen am Auto aufgespürt, wo sich der Rost besonders gern einschleicht. Tausende von Autos in Kundenhand in 13 europäischen Ländern wurden in die Untersuchung einbezogen.

Das Ergebnis: DURAGARD, das Mehr-Phasen-Wertsicherungs-Programm von Ford.

Von der gründlichen Spezialwäsche der Rohkarosse über die Kataphorese. Über die Wachskonservierung von besonders rostanfälligen Hohlräumen, deren lückenlose Anwendung Stichproben mit einem Präzisionsinstrument aus der Medizin garantieren – dem Endoskop. Bis zum PVC- und Wachs-Unterbodenschutz eine genau eingehaltene Wertsicherungs-Technik.

DURAGARD verlängert das Leben des Ford Capri. Und es sichert seinen Wiederverkaufswert.

Deshalb gibt es ab sofort für jeden neuen Ford-Pkw europäischer Produktion 6 Jahre Garantie gegen Durchrosten von Karosserieteilen. Zusätzliche Werkstattbesuche zur Nachprüfung und Nachbehandlung sind bei Ford überflüssig. Kontrollen werden bei den üblichen Inspektionen durchgeführt.

Dazu kommt auch eine weitere Maßnahme. Jeder Ford-Pkw – so auch der Ford Capri '82 – ist jetzt mit einer Auspuffanlage ausgerüstet, deren Lebens-

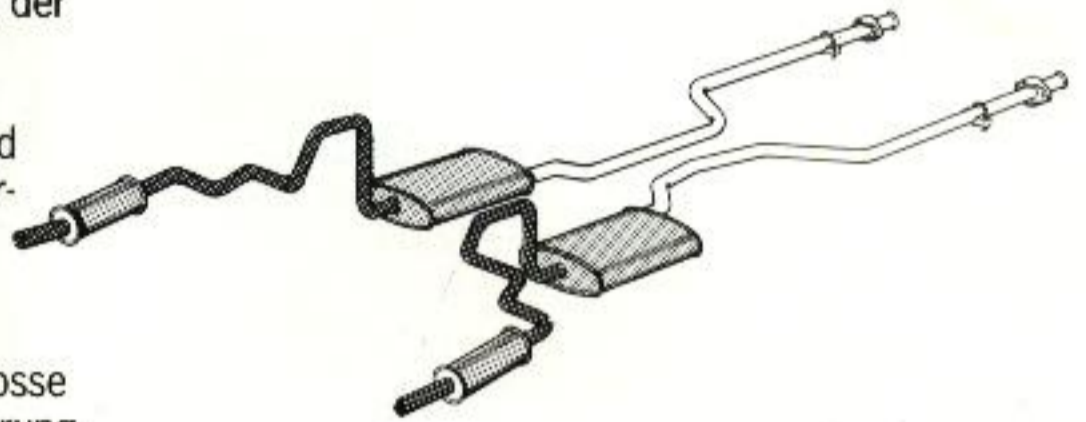

dauer wesentlich verlängert wurde. Durch die Verwendung so hochwertiger Werkstoffe wie rostfreier Stahl und aluminiumbeschichtetes Stahlblech.



-  PVC-Unterbodenschutz
-  Hohlraumschutz
-  Bördel-Kanten-Schutz
-  Steinschlagschutz
-  Unterbodenwachs

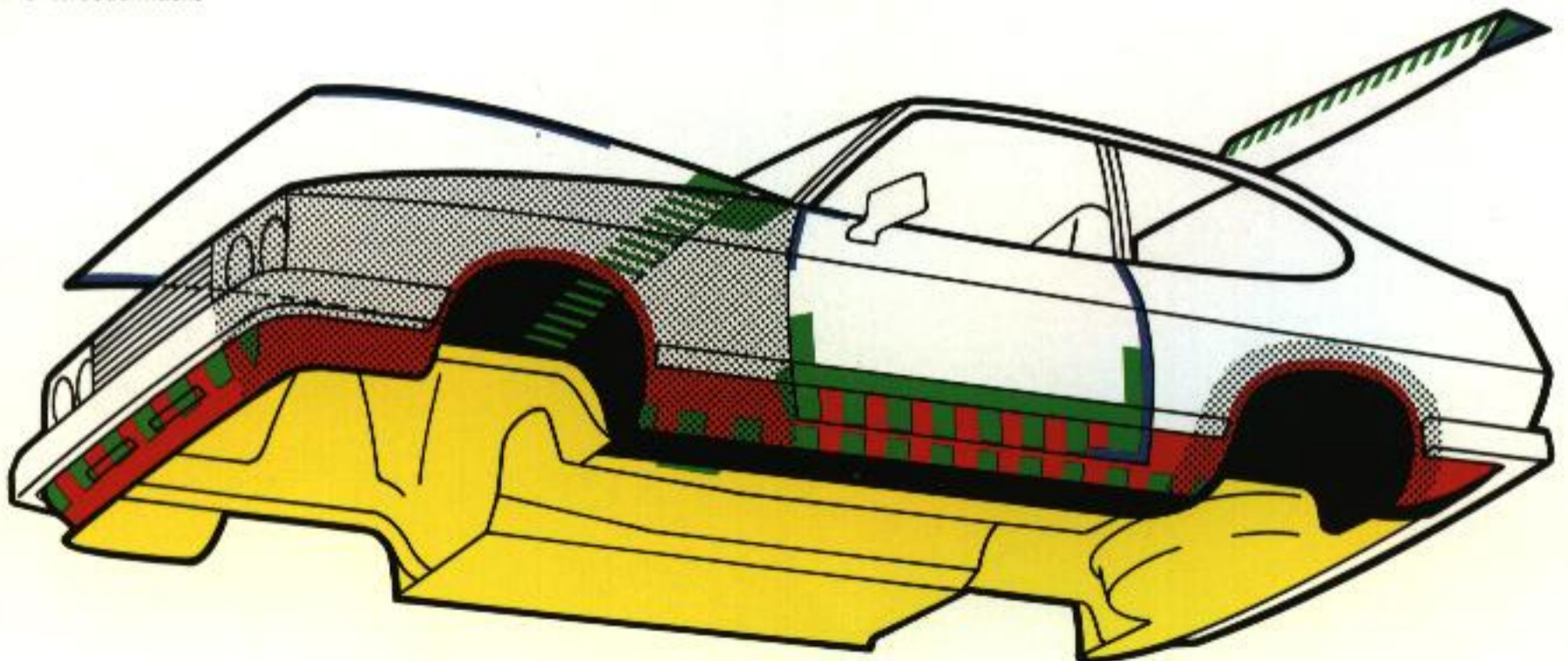

Grundlegende Qualitäten, die serienmäßig sind.

Der Ford Capri gilt nicht nur als besonders sportlich. Sondern zu Recht auch als zuverlässig und servicefreundlich. Hier einige Gründe dafür:

- Inspektionen sind nur alle 20.000 km erforderlich. Dazwischen lediglich eine Sicherheitskontrolle.
- Die Abnutzung der Bremsklötze vorn kann ohne Abbau der Räder schnell geprüft werden. Die Bremsen stellen sich von selbst nach. Einstellung entfällt.
- Schmierung auf Lebenszeit hilft ebenfalls, die Kosten zu senken. Das gilt u. a. für: Getriebe, Differential, Radlager und Lenkung. Aber auch für den Haubenverschluß.
- Durchsichtige Behälter für Bremsflüssigkeit und Scheibenwaschanlage erlauben eine bequeme und schnelle Sichtkontrolle der Flüssigkeitsstände.
- Bei der besonders wartungsarmen Batterie ist ein Nachfüllen von destilliertem Wasser noch seltener erforderlich als bisher.
- Die Stoßfänger haben Endstücke, die einzeln und leicht ausgewechselt werden können.
- Alle für den Service wichtigen Teile und Aggregate sind leicht zugänglich. Beispielsweise im Motorraum. An der Vorder- und Hinterachse. Und die Auspuffanlage muß seltener als bisher ausgetauscht werden. Denn hochwertige Werkstoffe wie rostfreier Stahl und aluminiumbeschichtetes Stahlblech sorgen für eine wesentlich verlängerte Lebensdauer.
- Auch für den „Fall des Falles“ ist vorgesorgt. Damit die Kosten gering bleiben. Denn Innenbleche der Karosserie haben große Öffnungen und ermöglichen bei Ausbeularbeiten guten Zugang zu den Außenblechen. Und durch speziell gefertigte Abschnittsteile braucht nicht mehr erneuert zu werden als nötig. Darüber hinaus können Blech- und Lackarbeiten durch die günstige Karosserie-Gestaltung auf die wirklich betroffenen Partien beschränkt werden.

Ford Garantie-Schutzbrief: Schutz auch im 2. und 3. Jahr auf die wichtigsten Aggregate. Bis 100.000 km Gesamtfahrleistung. Für wenig Geld.

Günstig finanziert durch Ford Credit Bank. Autokauf, Finanzierung und Versicherung – Ihr Ford-Händler kann Ihnen ein günstiges Angebot machen. Finanzieren Sie – wo Sie kaufen. Einfach. Bequem. Schnell.

Leasing als interessante Variante. Ob ein Auto oder eine Fahrzeugflotte – Leasing bietet eine Reihe bemerkenswerter Vorteile für Firmen, Selbständige oder Private. Ihr Ford-Händler berät Sie gern.

Technik, Maße und Gewichte

			1576	1954	2274 (V6)	2772 (V6)
Motor: Vierzylinder-Reihenmotor mit obenliegender Nockenwelle (73 und 101 PS) Sechszylinder-V-Motor (114 und 160 PS) Startautomatik, Wasserpumpe, Kühlung, Druckumlaufschmierung mit Hauptstromölfilter	Hubraum (Steuerformel):	ccm	1576	1954	2274 (V6)	2772 (V6)
	Bohrung/Hub:	mm	87,67/66,00	90,82/76,95	90,03/60,10	93,0/68,5
	Leistung bei:	kW (PS)/U/min	54 (73)/5300	74 (101)/5200	84 (114)/5300	118 (160)/5700
	Drehmoment bei:	Nm (mkp)/U/min	117 (11,9)/2700	153 (15,6)/4000	176 (18,0)/3000	221 (22,5)/4300
	Verdichtung bei:		9,20 : 1	9,20 : 1	9,20 : 1	9,20 : 1
Vergaser:		Gleichdruckvergaser	Registervergaser	Doppelvergaser	Bosch Einspritzanlage	
Kraftstoff:		Thermostatisch	Thermostatisch	Thermostatisch	K-Jetronic	
Zündanlage:		geregelter Lüfter	geregelter Lüfter	geregelter Lüfter	Superbenzin	
		Superbenzin	Superbenzin	Superbenzin	Kontaktlöse	
		Unterbrecher	Unterbrecher	Unterbrecher	Transistorzündung	
Fahrleistungen:	Beschleunigung von 0 auf 100 km/h	mech. Getriebe: Sek.	14,4	10,5 (10,5 beim S)	10,3 (10,1 beim S)	8,0
		autom. Getriebe: Sek.	17,3	12,4 (12,4 beim S)	12,3 (12,0 beim S)	-
	Höchstgeschwindigkeit	mech. Getriebe: km/h	160	179 (182 beim S)	183 (186 beim S)	über 200
		autom. Getriebe: km/h	155	174 (177 beim S)	178 (181 beim S)	-
	Kraftstoffverbrauch für 100 km (DIN) bei konstanter Geschwindigkeit von 90 km/h	mech. Getriebe: Liter	7,0	7,0 6,7 beim S	7,6 7,4 beim S	8,1
autom. Getriebe: Liter		7,5	7,6 7,7 beim S	8,4 8,7 beim S	-	
konstanter Geschwindigkeit von 120 km/h	mech. Getriebe: Liter	8,9	9,0 8,5 beim S	9,8 9,6 beim S	10,3	
	autom. Getriebe: Liter	10,1	10,0 9,6 beim S	10,6 10,8 beim S	-	
Stadtverkehr	mech. Getriebe: Liter	10,3	11,9 (11,9 beim S)	12,6 (12,6 beim S)	14,8	
	autom. Getriebe: Liter	10,9	11,8 (11,6 beim S)	12,4 (13,1 beim S)	-	
Maße und Gewichte:	Länge ohne Stoßstangenhörner:	mm	4376	4376	4376	-
	Länge mit Stoßstangenhörnern:	mm	4439	4439	4439	4439
	Breite:	mm	1698	1698	1698	1698
	Höhe:	mm	1323	1323	1323	1323
	Radstand:	mm	2563	2563	2563	2563
	Spurbreite vorn:	mm	1372	1372	1372	1400
	Spurbreite hinten:	mm	1403	1403	1403	1431
	Leergewicht bei normaler Ausstattung*	kg	1010	1030	1110	1170
	Nutzlast mech./autom.:	kg	400	380	350	340
	zul. Gesamtgewicht:	kg	1410	1410	1460	1510
Anhängelast gebremst mech./autom.	kg	850/750	1200/1200	1200/1200	1200/-	
Anhängelast ungebremst mech./autom.	kg	500/700	540/540	550/550	550/-	
zul. Dachlast:	kg	75	75	75	75	
max. lichte Höhe (Laderaumboden bis Unterkante Türöffnung):	mm	592	592	592	592	
Getriebe:	Mech. vollsynchronisiertes Vier- gang-Getriebe, 1 Rückwärtsgang, Mittelschaltung/Autom. Getriebe mit Drehmomentwandler, Dreigang- Planeten-Getriebe, Mittelnähebel	Übersetzungen: 1. Gang:	3,65 : 1	3,65 : 1	3,65 : 1	3,16 : 1
		2. Gang:	1,97 : 1	1,97 : 1	1,97 : 1	1,94 : 1
		3. Gang:	1,37 : 1	1,37 : 1	1,37 : 1	1,41 : 1
		4. Gang:	1,00 : 1	1,00 : 1	1,00 : 1	1,00 : 1
		Rückwärtsgang:	3,66 : 1	3,66 : 1	3,66 : 1	3,34 : 1
		Hinterachsübersetzung:	3,75 : 1	3,44 : 1	3,22 : 1	3,09 : 1
Fahrwerk:	Antrieb:		Hinterradantrieb.			
	Radaufhängung und Federung vorn:		Einzelradaufhängung mit McPherson-Federbeinen (doppelt wirkende Teleskopstoßdämpfer) und Querstabilisator (2.8 injection: Gasdruckstoßdämpfer, Querstabilisator verstärkt).			
	Radaufhängung und Federung hinten:		Starrachse mit habeliptischen Längsblattfedern, Querstabilisator (2.8 injection: verstärkt) und Gasdruckstoßdämpfern.			
	Lenkung:		Zahnstangen-Sicherheitslenkung.			
	Bremsanlage:		Hydraulisches Zweikreis-Bremssystem mit selbstnachstellenden Scheibenbremsen vorn (2.8 injection: innenbeüftet) und Trommelbremsen hinten, Bremskraftverstärker (zus. Bremsdruckregelventil bei 2.8 injection). Mechanische Handbremse auf die Hinterräder wirkend.			
Bereifung und Felgen:	Stahl-Gürtelfelgen:	165 SR 13	Bei L-Modell	185/70 HR 13	Bei Ghia-Modell	
	Stahl-Gürtelfelgen:	185/70 HR 13	Bei „S“-Modell	205/60 VR 13	Bei 2.8 injection	
		5 1/2 J x 13 Leichtmetallfelgen		7 J x 13 Leichtmetallfelgen		
Füllmengen:	Kraftstoffbehälter:	Liter:	58	58	58	58
	Kühlsystem einschl. Heizung:	Liter:	5,76	6,13	7,80	-
	Ölwechselmenge einschl. Filter:	Liter:	3,75	3,75	4,25	4,25
Elektrische Anlage:	12 Volt Drehstrom-Anlage, 55-A-Drehstromlichtmaschine (70-A-Drehstromlichtmaschine bei 2.8 injection)					
Service:	Inspektionen alle 20.000 km. Dazwischen lediglich eine Kontrolle.					

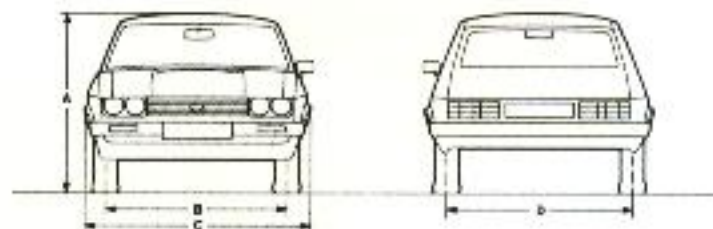
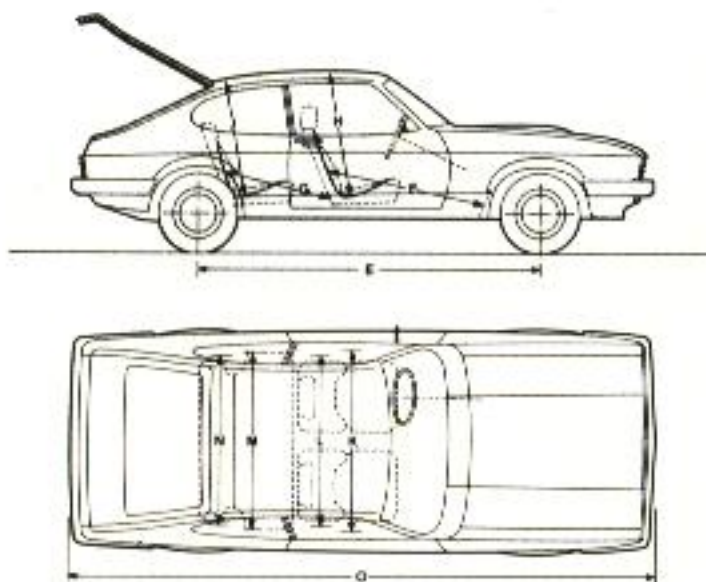

A = Höhe	1317 mm	M = Hüft Raum hinten	1328 mm
B = Spur vorn	1353 mm	N = Schulter Raum hinten	1285 mm
C = Breite	1698 mm	O = Länge über alles	4376 mm
D = Spur hinten	1384 mm		
E = Radstand	2563 mm		
F = Beinraum vorn	1054 mm		
G = Beinraum hinten	786 mm		
H = Kopfraum vorn	950 mm		
J = Kopfraum hinten	920 mm		
K = Hüft Raum vorn	1334 mm		
L = Schulter Raum vorn	1293 mm		

Vom Grundmodell bis zum Capri 2.8 injection.



Capri L 3türig

1.6-l-HC-4-Zylinder-OHC-Reihenmotor (54 kW/73 PS); Startautomatik; Einzelaufhängung vorn mit McPherson-Federbeinen (doppeltwirkenden Teleskopstoßdämpfern) und Querstabilisator; ungeteilte Achse hinten, mit halbelliptischen Längsblattfedern, Stabilisator und Gasdruckstoßdämpfern; Scheibenbremsen vorn; Trommelbremsen hinten; Bremskraftverstärker; Zahnstangenlenkung mit Sicherheitslenksäule; Drehstromlichtmaschine 55 A; Halogen-Doppelscheinwerfer; integrierter Stahlspoiler vorn; 5 1/2 J x 13 Stahl-Sportfelgen; 165 SR 13 Stahl-Gürtelreifen; schwarze Stoßstangen inkl. Flankenschutz; Effektstreifen seitlich; Hecktürinnenverkleidung; Heckscheibenwisch- und Waschanlage; Rückfahrscheinwerfer; Nebelschlußleuchte, in die Rückleuchten-einheit integriert; Verbundglas-Windschutzscheibe; Kopfstützen vorn, höhenverstellbar; Automatik-Sicherheitsgurte vorn und hinten; heizbare Heckscheibe; 3-Speichen-Sportlenkrad; Scheibenwaschanlage, elektrisch; Scheibenwischer-Intervallschaltung; blendfreier Innenspiegel; Armaturenbrett gepolstert; Instrumentenblende grau; Handschuhkasten abschließbar und beleuchtet; Zigarettenanzünder; Kontrollleuchten für Öldruck, Lichtmaschinenfunktion, Fernlicht, Richtungsanzeiger, Warnblinkanlage; Armlehnen vorn mit eingearbeitetem Haltegriff; Teppichboden; Rücksitzlehnen, einzeln umklappbar (variabler Gepäckraum) und mit Teppichbezug; Teppich im Gepäckraum; Gepäckraum-Abdeckung mit Ablage-Einpressungen; abschließbarer Tankverschluss.



Capri Ghia 3türig

Änderungen gegenüber dem L-Modell sind besonders hervorgehoben.

2.3-l-HC-V6-Motor (84 kW/114 PS); Startautomatik; Einzelaufhängung vorn mit McPherson-Federbeinen (doppeltwirkenden Teleskopstoßdämpfern) und Querstabilisator; ungeteilte Achse hinten mit halbelliptischen Längsblattfedern, Stabilisator und Gasdruckstoßdämpfern; Scheibenbremsen vorn; Trommelbremsen hinten; Bremskraftverstärker; Zahnstangenlenkung mit Sicherheitslenksäule; Drehstromlichtmaschine 55 A; Halogen-Doppelscheinwerfer; integrierter Stahlspoiler vorn; 5 1/2 J x 13 Leichtmetallfelgen; 185/70 HR 13 Stahl-Gürtelreifen; schwarze Stoßstangen inkl. Flankenschutz; PVC-Seitenschutzleisten; Hecktürinnenverkleidung; Heckscheibenwisch- und Waschanlage; Rückfahrscheinwerfer; Nebelschlußleuchte, in die Rückleuchten-einheit integriert; Verbundglas-Windschutzscheibe; Ruhesitze vorn; integrierte Kopfstützen vorn, verstellbar; Automatik-Sicherheitsgurte vorn und hinten; heizbare Heckscheibe; 2-Speichen-Sportlenkrad; Scheibenwaschanlage, elektrisch; Scheibenwischer-Intervallschaltung; Innenspiegel abblendbar; Armaturenbrett gepolstert; Instrumentenblende grau; Handschuhkasten abschließbar und beleuchtet; Zigarettenanzünder; Armlehnen vorn mit eingearbeitetem Haltegriff; Rücksitzlehnen einzeln umklappbar (variabler Gepäckraum); Velours-Teppichboden im Passagier- und Gepäckraum; Gepäckraum-Abdeckung mit Ablage-Einpressungen; Velourstoff und Teppichbezug an der Türverkleidung; Teppich an den Rücksitzlehnen; abschließbarer Tankverschluss.

Ergänzungen gegenüber dem L-Modell:

Ausstellfenster hinten; Scheinwerfer-Waschanlage; Stoßstangenhörner vorn und hinten; Zweiklanghorn; Radio P 22 D mit Verkehrsfunkdecoder und Sender-/Durchsagekennung; Drehzahlmesser, Ampere-meter, Öldruckanzeige, Tageskilometerzähler; Beifahrerhaltegriff am Armaturenbrett; Kartentasche an der Rückseite der Vordersitzlehnen; Armlehnen hinten; von innen verstellbarer Außenspiegel (Fahrerseite); Ablage mit Zeituhr auf Tunnel; Kontrollleuchte für Handbremse; besonderer Sitzbezugstoff/-Zuschnitt; Hecktürinnenseitenverkleidung; Leuchte im Gepäckraum; zusätzliches Geräuschdämpfungsmaterial; Ghia-Schalthebelknopf.



Capri S 3türig

Änderungen gegenüber dem L-Modell sind besonders hervorgehoben

2.0-l-HC-OHC-4-Zylinder-Reihenmotor (74 kW/101 PS); Startautomatik; Einzelaufhängung vorn mit McPherson-Federbeinen (doppeltwirkenden Teleskopstoßdämpfern) und Querstabilisator; ungeteilte Achse hinten mit halbelliptischen Längsblattfedern, Stabilisator und Gasdruckstoßdämpfern; Scheibenbremsen vorn; Trommelbremsen hinten; Bremskraftverstärker; Zahnstangenlenkung mit Sicherheitslenksäule; Drehstromlichtmaschine 55 A; Halogen-Doppelscheinwerfer; integrierter Stahlspoiler vorn; 6 J x 13 Leichtmetallfelgen; 185/70 HR 13 Stahl-Gürtelreifen; schwarze Stoßstangen inkl. Flankenschutz; besonderer Effektstreifen seitlich; Hecktürinnenverkleidung; Heckscheibenwisch- und Waschanlage; Rückfahrscheinwerfer; Nebelschlußleuchte, in die Rückleuchten-einheit integriert; Verbundglas-Windschutzscheibe; Recaro-Sportsitze mit Netzkopfstützen und Ruhesitzmechanik vorn; Automatik-Sicherheitsgurte vorn und hinten; heizbare Heckscheibe; 3-Speichen-Sportlenkrad; Scheibenwaschanlage, elektrisch; Scheibenwischer-Intervallschaltung; Innenspiegel abblendbar; Instrumentenblende schwarz, mit grauen Einfassungen; Handschuhkasten abschließbar und beleuchtet; Zigarettenanzünder; Armlehnen vorn mit eingearbeitetem Haltegriff; Teppichboden; Rücksitzlehnen einzeln umklappbar (variabler Gepäckraum); Teppich im Gepäckraum; Gepäckraumabdeckung mit Ablage-Einpressungen; abschließbarer Tankverschluss.

Ergänzungen gegenüber dem L-Modell:

Außenspiegel (Fahrerseite) von innen verstellbar; 2. Außenspiegel (Beifahrerseite); Heckspoiler schwarz aus Polyurethan; Stoßstangenhörner vorn und hinten; Drehzahlmesser, Ampere-meter, Öldruckanzeige, Tageskilometerzähler; Ablage mit Zeituhr auf dem Tunnel; spezieller Sitzbezugstoff; Kontrollleuchte für Handbremse.



Capri 2.8 injection

Änderungen gegenüber dem Ghia-Modell sind besonders hervorgehoben.

2.8-l-HC-V6-Einspritz-Motor (118 kW/160 PS) inkl. kontaktloser Transistorzündung; Bosch-Einspritzanlage K-Jetronic; Einzelaufhängung vorn mit McPherson-Federbeinen und verstärktem Querstabilisator; ungeteilte Achse hinten mit halbelliptischen Längsblattfedern, verstärktem Querstabilisator; Gasdruckstoßdämpfer vorn und hinten; innenbelüftete Scheibenbremsen vorn, Trommelbremsen hinten (beide verstärkt); Bremskraftverstärker; Zahnstangenlenkung mit Sicherheitslenksäule; Drehstrom-Lichtmaschine 70 A; Halogen-Doppelscheinwerfer; integrierter Stahlspoiler vorn; Heckspoiler (schwarz) aus Polyurethan; 7 J x 13 Leichtmetallfelgen; 205/60 VR 13 Stahl-Gürtelreifen; schwarze Stoßstangen inkl. Flankenschutz; PVC-Seitenschutzleisten; Hecktürinnenverkleidung; Heckscheibenwisch- und Waschanlage; Rückfahrscheinwerfer; Nebelschlußleuchte, in die Rückleuchten-einheit integriert; Verbundglas-Windschutzscheibe; Recaro-Sportsitze mit Velours-/Karomuster-Stoffbezug und vollgepolsterten Kopfstützen; Ruhesitzmechanik; Automatik-Sicherheitsgurte vorn und hinten; heizbare Heckscheibe; 3-Speichen-Sportlenkrad; Scheibenwaschanlage, elektrisch; Scheibenwischer-Intervallschaltung; Kontrollleuchte für Handbremse; Drehzahlmesser; Ampere-meter; Tank-/Temperaturanzeige; Öldruckanzeige; Tageskilometerzähler; Innenspiegel abblendbar; Armaturenbrett gepolstert; Instrumentenblende schwarz; Handschuhkasten abschließbar und beleuchtet; Zigarettenanzünder; Armlehnen vorn und hinten (vorn integr. Haltegriff); Mittelkonsole mit Zeituhr und Ablagefach mit Deckel zwischen den Vordersitzen; Rücksitze mit Velours-/Karomuster-Stoffbezug; Rücksitzlehnen einzeln umklappbar (variabler Gepäckraum); Velours-Teppichboden im Passagier- und Gepäckraum; Stoff- und Teppichbezug an der Türverkleidung; Gepäckraum-Abdeckung mit Ablage-Einpressungen; Leuchte im Gepäckraum; Ausstellfenster hinten; abschließbarer Tankverschluss; Ford Radio SRT 22 DP (UKW/MW) – Stereo-Radio/Stereo-Cassettengerät mit Verkehrsfunkdecoder, Sender-/Durchsagekennung, 6 Stationstasten; Scheinwerferwaschanlage; Stoßstangenhörner vorn und hinten; Zweiklanghorn; von innen verstellbarer Außenspiegel (Fahrerseite).

Ergänzungen gegenüber dem Ghia-Modell:

Servolenkung; Bremsdruckregelventil hinten; elektr. verstellbarer Außenspiegel (Beifahrerseite), beide Außenspiegel in Wagenfarbe; zusätzliches Geräuschdämpfungsmaterial; doppelter Seitenzierstreifen mit Schriftzug „injection“ auf den Vorderkotflügeln; Schriftzug „injection“ am Heck.