

**FORD FIESTA**



**Das Millionending. Ford Fiesta.**



# Die Technik des Erfolgs. Ford Fiesta.

## Frontantrieb auf breiter Spur.

Die Sicherheitstechnik des Ford Fiesta beginnt beim Frontantrieb, der in Verbindung mit dem negativen Lenkrollradius Spursicherheit garantiert. Dazu kommt das für Ford typische Breitspurfahrwerk. McPherson-Radaufhängung vorn und Panhard-Schraubenfeder-Achse hinten geben Ihrem Ford Fiesta auch bei schnellen Kurvenfahrten und auf schlechten Strecken ein neutrales Fahrverhalten.

## Motoren, die auf Touren bringen.

Schon die 29 kW/40 PS-Version zeigt beachtliche Werte: Von 0 auf 100 km/h in 19,7 Sekunden. Und bescheidene 5,6 Liter Normalbenzin bei konstant 90 km/h, 8,2 Liter bei konstant 120 km/h, 7,9 Liter im Stadtverkehr (nach DIN 70030).

Die Fiesta-Motoren nach dem Querstrom-Prinzip gibt es in vier verschiedenen Leistungsstärken: 1.0-I-LC mit 29 kW/40 PS, 1.0-I-HC mit 33 kW/45 PS, 1.1-I-HC mit 39 kW/53 PS

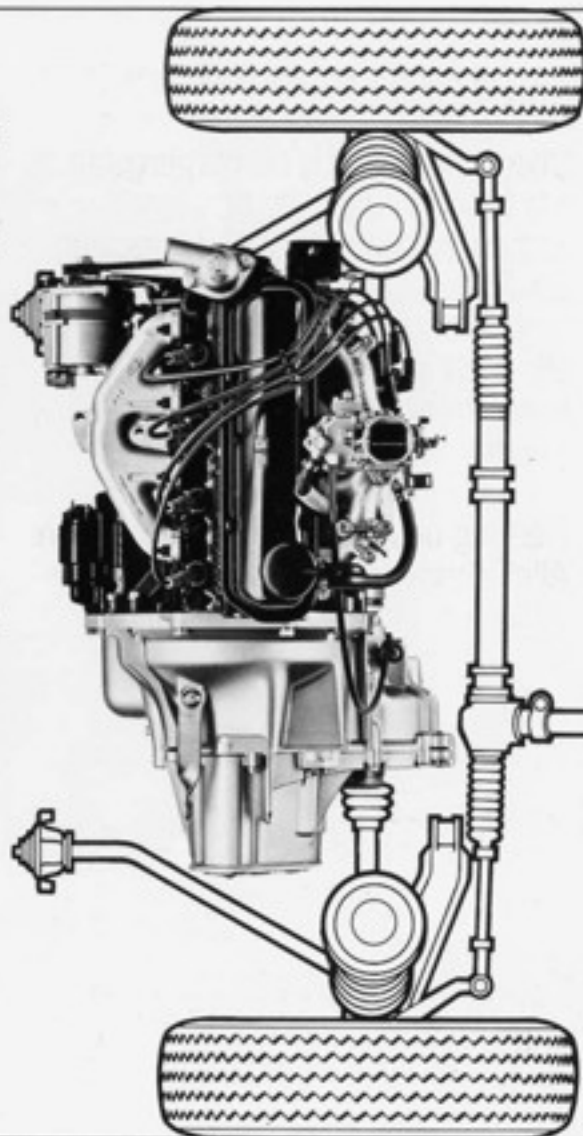

und 1.3-I-HC mit 49 kW/66 PS. Sie sind quer zur Fahrtrichtung eingebaut und lassen so mehr Platz für den Innenraum.

Der thermostatisch geregelte Lüfter hilft Ihnen, Benzin zu sparen. Denn er läuft nur zusätzlich, wenn der Fahrtwind allein zur Kühlung nicht ausreicht.

Damit Sie die Pferdestärken Ihres Ford Fiesta stets sicher zügeln können, ist er mit einem Diagonal-Zweikreis-

Bremssystem ausgerüstet: Scheibenbremsen vorn und selbstnachstellende Trommelbremsen hinten.

Die Bremsbeläge vorn können Sie leicht kontrollieren, auch ohne die Räder abzumontieren.

Die Frontantriebseinheit des Ford Fiesta S.  
Querstrommotor und McPherson-Radaufhängung.

## Vernunft schafft Platz.

Was Ihnen den Ford Fiesta noch sympathischer machen wird: Obwohl außen so kompakt, ist er innen doch „ganz groß“. Genug Platz für fünf Personen. Und mit 87 cm Beinfreiheit ist auch für langbeinige Fahrgäste auf den Rücksitzen gesorgt.

Platz genug hat auch Ihr Gepäck im geräumigen Kofferraum. Und wenn der mal nicht ausreichen sollte, klappen Sie einfach die Rücksitzlehne um. So vergrößern Sie den Stauraum auf über einen Kubikmeter.

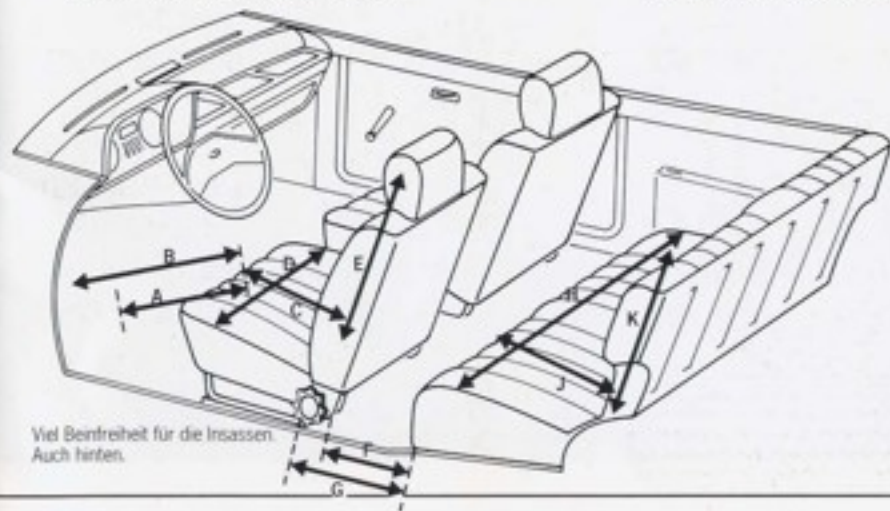

Viel Beinfreiheit für die Insassen.  
Auch hinten.

## Bequemlichkeit für Sicherheit.

Leichte Bedienbarkeit, gute Übersicht und eine körpergerechte Sitzposition sind Teile des Ford-Sicherheits-Konzepts. Weil entspanntes Fahren Ihre Nerven schont.

Darum werden am Fahrerplatz alle wichtigen Bedienelemente nach streng ergonomischen Gesichtspunkten platziert.

Mit einem Griff können Sie auch Heizung und Lüftung genau dosieren. Alle Fahrgäste erhalten immer genügend Frischluft und Wärme.

### Maße Vordersitze

A — Sitzvorderkante — Gaspedal min.:	457 mm
B — Sitzvorderkante — Gaspedal max.:	570 mm
C — Sitztiefe:	460 mm
D — Sitzbreite:	510 mm
E — Lehnenhöhe:	515 mm

### Maße Fondsitze

F — Beinfreiheit min.:	205 mm
G — Beinfreiheit max.:	326 mm
H — Sitztiefe:	1230 mm
J — Sitzbreite:	420 mm
K — Lehnenhöhe:	515 mm

Eine Schallschluckwanne schirmt den Fahrgastraum gegen Motor und Fahrgeräusche ab. Dadurch ist der Ford Fiesta selbst für eine „gedämpfte Unterhaltung“ leise genug.



Blendfreie Rundinstrumente und großflächige Ablage.

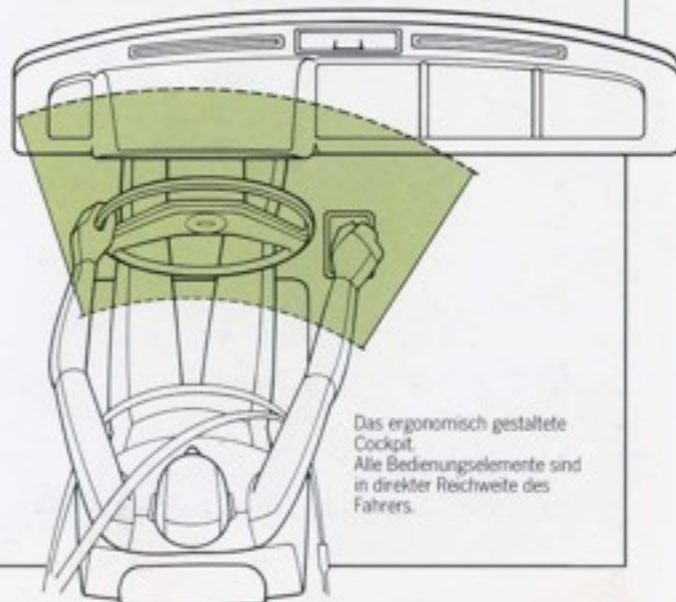

Das ergonomisch gestaltete Cockpit. Alle Bedienelemente sind in direkter Reichweite des Fahrers.

# Von Grund auf vernünftig. Ford Fiesta.

Schon das Grundmodell des Ford Fiesta ist reichhaltig ausgestattet.

Zum Beispiel die heizbare Heckscheibe haben alle Ford Fiesta serienmäßig. Und Verbundglas-Frontscheibe, Automatik-Sicherheitsgurte vorn und hinten (mittlerer Gurt: statischer Beckengurt), Kopfstützen vorn, Diagonal-Zweikreis-

Bremssystem mit Scheibenbremsen vorn, Stahl-Gürtelreifen und Rückfahr-scheinwerfer. Ausstattungsmerkmale, für die heute kein Auto mehr zu klein sein sollte.

Der integrierte Frontspoiler des Ford Fiesta verstärkt bei hohen Geschwindigkeiten den Bodenkontakt.

So erstaunlich wie das Fahrverhalten des Ford Fiesta ist auch sein Raumangebot. Die große Heckschwungtür mit zweifacher Gasfeder-Unterstützung und die niedrige Ladehöhe machen ihn besonders „einladend“. Unter der Motorhaube stehen serienmäßig die 29 kW (40 PS) des 1.0-LC-Motors bereit. Auf Wunsch, gegen Mehrpreis, können Sie ihn aber auch mit dem 1.0-HC-Motor mit 33 kW (45 PS) oder mit dem 1.1-HC-Motor mit 39 kW (53 PS) fahren.

Ford Fiesta. Aerodynamische Karosserie mit Frontspoiler und Abriflkante am Heck: gute Straßenlage und energiesparende Aerodynamik. Nebelschlußleuchte Sonderausstattung.

Viel Platz. Bei umgeklapptem Rücksitz über 1 m<sup>3</sup> Laderaum. Gepäckraumabdeckung Sonderausstattung. Unterhalb der Stoßstange der serienmäßige Rückfahr-scheinwerfer.







# Vernunft plus Mehrkomfort. Ford Fiesta L.

Innen ist die L-Version mit noch mehr Komfort ausgestattet. Sie bietet Ihnen Sitzbezüge aus hochwertigem Stoff. Das Gewebe ist besonders atmungsaktiv und temperaturnausgleichend.

Ein blendfreier Innen Spiegel verhindert die störende Blendwirkung nachfolgender Fahrzeuge.

Der Teppichboden im gesamten Fußraum macht den Ford Fiesta L noch einladender und verstärkt die Wirkung der Schallschluckwanne.

Über zusätzliche Einlaßdüsen am Armaturenbrett können Sie die Luftzirkulation erhöhen, ohne ein Fenster zu öffnen. Damit Frischluft nicht gleich Zugluft ist.

Die Rückenlehnen der Vordersitze lassen sich in ihrer Neigung individuell verstellen.

Praktische Kartentaschen an den Türen können außer Straßenkarten noch so manche Kleinigkeit aufnehmen.

Die Türverkleidung reicht bis zur Unterkante. Und die Armlehnen sind

beim Öffnen der Hecktür. Sie sorgt dafür, daß Ihr Gepäck und Ihre Einkäufe vor neugierigen Blicken geschützt sind.

Äußerlich können Sie den Ford Fiesta L vom Grundmodell an seinen verchromten Stoßstangen mit schwarzer Farbeinlage unterscheiden. Ein markanter Seitenzierstreifen betont die Linienführung der Fensterfläche.

Der Ford Fiesta L ist serienmäßig mit dem bewährten 1.0-HC-Motor (29 kW/40 PS) ausgerüstet. Auf Wunsch, gegen Mehrpreis, können Sie ihn aber auch mit dem 1.0-

HC-Motor mit 33 kW (45 PS) oder mit dem 1.1-HC-Motor mit 39 kW (53 PS) fahren.



Ford Fiesta L.

gepolstert. Oben neben den Rücksitzen und auf der Beifahrerseite vorn befinden sich Haltegriffe für Ihre Mitfahrer.

Die Gepäckraumabdeckung des Ford Fiesta L hebt sich automatisch



# Stilvoll und großzügig. Ford Fiesta GL.



Ford Fiesta GL, Intensiv-Metalliclackierung Sonderausstattung.

Die serienmäßige elektrische Scheibenwaschanlage und die Heckscheiben-Wisch- und -Waschanlage sichern Ihnen auch bei schlechtem Wetter klare Sicht nach vorne und hinten.

Der geräumige Kofferraum ist vollständig mit Teppichboden ausgelegt.

4 1/2-Zoll-Felgen mit Felgenzier- ringen geben dem Ford Fiesta GL nicht nur ein markantes Äußeres. Auch die Straßenlage wird durch

breite Felgen noch weiter verbessert.

Schützende Kunststoff- einlagen in den charakteri- stischen Seitenzierleisten sollen vor ärgerlichen Lack- schäden in engen Park- lücken schützen.

Und wenn Sie zur auf- wendigen GL-Ausstattung gern auch einen stärkeren Antrieb hätten: Neben dem serienmäßigen 1.0-LC-

Motor mit 29 kW (40 PS) stehen Ihnen beim Ford Fiesta GL auf Wunsch, gegen Mehrpreis, der 33 kW (45 PS)- und der 39 kW (53 PS)-Motor zur Wahl. Und der 1.3-Liter-HC-Motor, der Ihnen mit 49 kW (66 PS) deutlich mehr Kraft unter die Haube bringt. Alle Ford Fiesta mit diesem Motor sind auch mit einem Bremskraftver- stärker ausgerüstet.

Ford Fiesta GL: 4 1/2-Zoll-Felgen mit Zierringen und Seitenzierstreifen mit Kunststoffeinlagen, Intensiv-Metalliclackierung Sonderausstattung.



**Reichhaltig in der Ausstattung. Ford Fiesta GL.**





Übersichtliche Instrumentenfront, beleuchtetes Handschuhfach, Zigarettenanzünder, Mittelkonsole mit praktischem Ablagefach.

Innenraum Ford Fiesta GL.  
Radio Sonderausstattung.

Eine breite Rücksitzbank bietet Platz für 3 Personen.

Praktische Kartentaschen an der Türverkleidung.



Der Ford Fiesta GL erfüllt den Wunsch nach einem großzügigen Ausstattungs-niveau. Was das bedeutet, können Sie am besten feststellen, wenn Sie sich das GL-Modell einmal von innen ansehen:

Zur großzügigen Serienausstattung der GL-Version gehören eine Mittelkonsole mit Zeituhr und einem praktischen Ablagefach, sowie eine zusätzliche Ablage auf der Fahrerseite. Durch die Polsterung des Instrumentenbretts ist der Innenraum zusätzlich sicher. Der Handschuhkasten mit Deckel ist beleuchtet, und in der rechten Sonnenblende befindet sich ein Make-up-Spiegel. Zigarettenanzünder und die beleuchteten Heizungssymbole im Armaturenbrett runden die Innenausstattung des Ford Fiesta GL ab.

Die Sitze sind mit eleganten Stoffen bezogen und farblich auf das übrige Interieur abgestimmt.

# Mit dem gewissen Extra. Ford Fiesta Ghia.



Der Ford Fiesta Ghia ist das Spitzenmodell in der Fiesta-Reihe. Die luxuriöse Ausstattung steht keinesfalls im Widerspruch zu den handlichen Maßen der Kompakt-Karosserie. Im Gegenteil: Durch die exklusiven Ghia-Merkmale wird dieses spritzige Auto zu einem wahren Kleinod.

Die 4 1/2-Zoll-Leichtmetallfelgen machen den Ford Fiesta Ghia nicht nur schöner. Sie reduzieren auch die ungefederten Massen. Zusammen mit

den markanten Seitenschutzleisten prägen sie äußerlich das Bild der Ghia-Version.

Noch deutlicher wird das Ghia-Niveau, wenn Sie in den Innenraum schauen. Das gesamte Interieur wurde mit wertvollen Materialien ausgestattet und farblich harmonisch abgestimmt.

Fußraum und Gepäckraumboden sind mit Velours-Teppichen ausgelegt. Teppichverkleidet auch die Gepäckraumabdeckung. Die speziell zuge-

schnittene Velours-Polsterung der Sitze steht in einem attraktiven Kontrast zum Holzfurnier auf der Mittelkonsole und der Instrumentenfront.

Selbstverständliche Annehmlichkeiten sind beim Ford Fiesta Ghia die elektrische Scheibenwaschanlage mit Intervallschaltung, der Drehzahlmesser, der Bremskraftverstärker, die H4-Halogen-Hauptscheinwerfer, die Nebelschlußleuchte, die Heckscheiben-Wisch- und -Waschanlage und, und, und . . .

Auch der Ford Fiesta Ghia ist serienmäßig mit dem 1.0-LC-Motor (29 kW/40 PS) ausgerüstet. Aber auf Wunsch, gegen Mehrpreis, können Sie zwischen drei stärkeren Motoren wählen.

Ford Fiesta Ghia: Exklusive Leichtmetall-Felgen und markante Seitenschutzleisten, Panoramadach in Sicherheitsglas Sonderausstattung.

Ghia-Niveau im Innenraum: Wertvolle Materialien und luxuriöse Ausstattung machen den wertvollsten Ford Fiesta zum Kleinod. Radio Sonderausstattung.





**Machen Sie sich einen Sport daraus. Ford Fiesta S.**



Das „S“ am Heck und in den seitlichen Effektstreifen des Ford Fiesta kennzeichnet die sportliche Stärke dieser Modellversion.

Ausgeprägten Sinn für Sportlichkeit erkennen Sie vor allem auch im Cockpit. Nehmen Sie Platz und lehnen Sie sich zurück. Die Sitze geben sicheren Seitenhalt. Werfen Sie einen Blick auf die funktional gestaltete Instrumentierung: Drehzahlmesser, Handbremskontrollleuchte, Tageskilometerzähler und beleuchtete Heizungssymbole.

Machen Sie sich zum Start bereit: Der Ford Fiesta S hat eine beruhigend sichere Grundlage: Eine spezielle Fahrwerksabstimmung, Straffe Federung und einen zusätzlichen Stabilisator an der Hinterachse.

Ford Fiesta 1300 S: sichere Straßenlage durch sportliches Fahrwerk. Intensiv-Metalliclackierung und Außenspiegel (Beifahrerseite) Sonderausstattung.



Sportlichkeit aus Fahrersicht: griffiges Vier-Speichen-Lenkrad und funktionale Instrumentierung. Radio Sonderausstattung.

Bevor Sie endgültig starten, müssen Sie sich nur noch für die richtige Motorisierung entscheiden. Serienmäßig: 1.1-HC-Motor (39 kW/53 PS).

Auf Wunsch, gegen Mehrpreis: 1.3-HC-Motor, 49 kW/66 PS, von 0 auf 100 km/h in 12,3 Sekunden. Diese 1300 S-Version ist mit breiteren Stahl-Gürtelreifen der Dimension 155 SR 12 ausgerüstet.

Recaro-Sportsitze für körpergerechten Halt als Sonderausstattung.





# Technik, Maße und Gewichte

Motoren:	Hubraum (Steuerformel)	ccm	935	935	1087	1263
Vierzylinder-Reihenmotoren, hängende Ventile, quer zur Fahrtrichtung eingebaut, Wasserpumpenkühlung, Druckumlaufschmierung mit Hauptstromfilter.	Bohrung/Hub:	mm	73,96/55,70	73,96/55,70	73,96/64,98	80,98/62,99
	Leistung bei:	kW (PS) U/min	29 (40)/5500	33 (45)/6000	39 (53)/5700	49 (66)/5600
	Drehmoment bei:	Nm (mkg) U/min	64 (6,5)/2700	65 (6,6)/3000	80 (8,2)/3000	94 (9,6)/3250
	Verdichtung:		8,3 : 1	9,0 : 1	9,0 : 1	9,2 : 1
	Vergaser:		Fallstromvergaser	Fallstromvergaser	Fallstromvergaser	Fallstromvergaser
	Kraftstoff:		Normalbenzin	Superbenzin	Superbenzin	Superbenzin
<b>Fahrleistungen:</b>	Beschleunigung von 0 auf 100 km/h	Sek.	19,7	17,6	16,1	12,3
	Höchstgeschwindigkeit	km/h	130	137	145	158
	Kraftstoffverbrauch für 100 km (DIN) bei konstanter Geschwindigkeit von 90 km/h	Liter	5,6	5,9	6,0	6,4
	konstanter Geschwindigkeit von 120 km/h	Liter	8,2	8,3	8,4	8,4
	Stadtverkehr	Liter	7,9	8,2	8,8	9,0
<b>Maße und Gewichte:</b>	Länge (Ghia: 3575 mm)	mm	3565	3565	3565	3565
	Breite:	mm	1567	1567	1567	1567
	Höhe:	mm	1360	1360	1360	1360
	Radstand:	mm	2286	2286	2286	2286
	Spurbreite vorn:	mm	1334	1334	1334	1334
	Spurbreite hinten:	mm	1321	1321	1321	1321
	Leergewicht:	kg	730	730	730	775
	Nutzlast:	kg	430	430	430	425
	zul. Gesamtgewicht:	kg	1160	1160	1160	1200
	zul. Achslast vorn:	kg	585	585	585	615
	zul. Achslast hinten:	kg	640	640	640	645
	Anhängelast gebremst:	kg	300	300	800	800
	Anhängelast ungebremst:	kg	300	300	400	400
	zul. Dachlast:	kg	75	75	75	75
	Gepäckrauminhalt:	Liter	300	300	300	300
	(gemessen bis Sitzlehnenoberkante)					
	Rücksitzelehne umgeklappt:	Liter	599	599	599	599
	Laderaumvolumen:	Liter	1008	1008	1008	1008
	(Rücksitzelehne umgeklappt)					
	Max. lichte Höhe					
	Laderaumboden bis Unterkante	mm	714	714	714	714
	Türöffnung:					
<b>Getriebe:</b>	Mechanisches, vollsynchronisiertes Vergang-Getriebe, 1 Rückwärtsgang, Mittelschaltung; Einscheiben-Trockenkupplung.					
<b>Fahrwerk:</b>	Antrieb:	Vorderradantrieb.				
	Radaufhängung und Federung vorn:	McPherson-Federbeine, koaxiale, doppelwirkende Teleskop-Stoßdämpfer, Querlenker und Streben. S-Modell: erhöhte Federkennung.				
	hinten:	Schraubenfedern, Längslenker und Panhardstab, Doppelwirkende Teleskop-Stoßdämpfer mit Bremsmomentabstützung. S-Modell: erhöhte Federkennung und Stabilisator.				
	Lenkung:	1,3-l-Motor: Stabilisator hinten (Ghia), Sportfederung (S-Modell).				
	Bremsanlage:	Zahnstangenlenkung mit Sicherheitslenksäule und Pralltopf. Negativer Lenkrollradius.				
	Wendekreis:	Hydraulisches Diagonal-Zweikreis-Bremsensystem. Mechanische Handbremse auf die Hinterräder wirkend. Scheibenbremsen vorn, Trommelbremsen hinten.				
	Bereifung:	Stahl-Gürtelreifen	145 SR 12 4,00 C x 12 Stahl-Felgen	bei Grundmodell 145 SR 12 und L-Modell 4,50 C x 12 Stahl-Felgen	bei GJ-Modell 145 SR 12 und S-Modell 4 1/2 J x 12 Leichtmetallfelgen	bei Ghia-Modell Ersatzrad 4,50 C x 12 Stahlfelge
<b>Füllmengen:</b>	Kraftstoffbehälter:	Liter	34	34	34	34
	Kühlsystem einschl. Heizung:	ca. Liter	5,0	5,0	5,0	5,2
	Ölwechselmenge einschl. Filter:	ca. Liter	3,25	3,25	3,25	3,25
<b>Elektrische Anlage:</b>	12-V Drehstrom-Anlage: Drehstromlichtmaschine 45 Ah.					
<b>Service:</b>	Inspektionen nur alle 20.000 km. Dazwischen lediglich eine Kontrolle.					

Die abgebildeten Fahrzeuge sind zum Teil mit Zusatzausrüstungen ausgestattet, die gegen Mehrpreis erhältlich sind. Ihr Ford-Händler wird Sie gern über den serienmäßigen Lieferumfang der einzelnen Modelle und unser Farbprogramm informieren. Angaben über technische Daten (nach DIN 70020 und 70030) und über den Lieferumfang entsprechen dem Stand der Drucklegung und sind unverbindlich. Ford-Werke Aktiengesellschaft, Köln, Werbeabteilung, 10073 (Gültig ab April 1981)

● Günstig finanziert durch Ford Credit Bank. Leasing als interessante Alternative zum Kauf. Ihr Ford-Händler berät Sie.

● Neu bei Ford: Schutz auch im 2. und 3. Jahr auf die wichtigsten Aggregate. Bis 100.000 km Gesamtfahrleistung. Für wenig Geld.

FORD  
GARANTIE-  
SCHUTZBRIEF