

FORD GRANADA



Hochentwickelte Technik für gesteigerte Ansprüche. Ford Granada.



Wenn Sie heutzutage ein Auto der gehobenen Klasse fahren wollen, erwarten Sie von einem neuen Wagen mit gutem Recht einen hohen technischen Standard. Technik, die den Fahrer entlastet, Komfort und Sicherheit für alle Mitfahrer. Der Ford Granada bietet das alles. Für ihn spricht nicht nur sein ungewöhnlicher konstruktiver Aufwand, sondern auch ein sehr günstiges Preis/Gegenwert-Verhältnis.

Eine funktionale Linienführung hält den Energieverbrauch niedrig.

Die umsichtige Konstruktion des Ford Granada entspricht dem Wunsch nach klaren Formen. Bei der Gestaltung der Granada-Karosserie stand die Funktion ganz im Vordergrund: großzügiges Raumangebot, Sicherheit für die Insassen und eine ausgeklügelte Aerodynamik seiner eleganten Linienführung.

Konstruktiver Fortschritt für hohe Sicherheit.

Erst das Zusammenwirken vieler konstruktiver Schritte führt zu jener Präzision im Fahrverhalten, durch die sich der Ford Granada auszeichnet. Und die Ihnen hilft, schneller und sicherer zu reagieren.

Alle Merkmale der aktiven und der passiven Sicherheit ergänzen sich im Ford Granada sinnvoll zu Ihrem Nutzen. Sein Sicherheitssystem fängt beim aufwendigen Fahrwerk an. Das Verhältnis von verformbaren Zonen und formstabiler Zelle wurde nach der „Finite-Elemente-Methode“ aus dem Flugzeugbau berechnet. Und im Innenraum: Kombination aus Verbundglas-Frontscheibe, Automatik-Sicherheitsgurten vorn und hinten (mittlerer Gurt: statischer Beckengurt), verstellbaren Kopfstützen vorn und heizbarer Heckscheibe.

Ein besseres Preis/Gegenwert-Verhältnis als Zeichen der Vernunft.

Schon einmal hatte Ford das Preis/Gegenwert-Verhältnis deutscher Autos entscheidend verbessert. Mit der doppelten Garantiezeit und der serienmäßigen Sicherheitsausstattung. Aufpreisfrei.

Ab 11. Sept. 1980 hat Ford alle Granada-Modelle in ihrer Ausstattung noch wertvoller gemacht. Das Grundmodell wurde um die komplette bisherige L-Ausstattung wertvoller. Der Ford Granada L bekam Ausstattungsmerkmale des bisherigen GL-Modells in Verbindung mit dem starken, aber zeitgemäß sparsamen 2.0-I-HC-OHC-4-Zylinder-Motor. Den Ford Granada GL zeichnet seitdem Ghia-Interieur aus. Und selbst das Ghia-Modell ist noch reichhaltiger in seiner serienmäßigen Luxusausstattung.

Ford Granada. Eine hochentwickelte Technik für hohe Ansprüche.

Das beruhigende Gefühl, den Granada problemlos zu beherrschen, ist das direkte Resultat seines konstruktiven Aufwandes.

Grundlage dafür ist eine aufwendige Fahrwerkskonstruktion: Einzelradaufhängung vorn und hinten

(Doppelgelenk-Schräglener-Hinterachse) und vier Gasdruck-Stoßdämpfer (Diesel: Teleskopstoßdämpfer). Besonders breite Spur. Vorn ein zusätzlicher Querstabilisator und eine genau arbeitende Zahnstangenlenkung. Dazu ein langer Radstand, der viel Platz im best-

gefederten Raum zwischen den Achsen schafft. Und Stahl-Gürtelreifen auf 6 Zoll breiten Felgen.

Ein verzögerungsabhängiges Bremsdruck-Regelventil (nicht für 1.7-Liter-V4-Motoren) hilft, das Blockieren der Hinterräder zu verhindern.

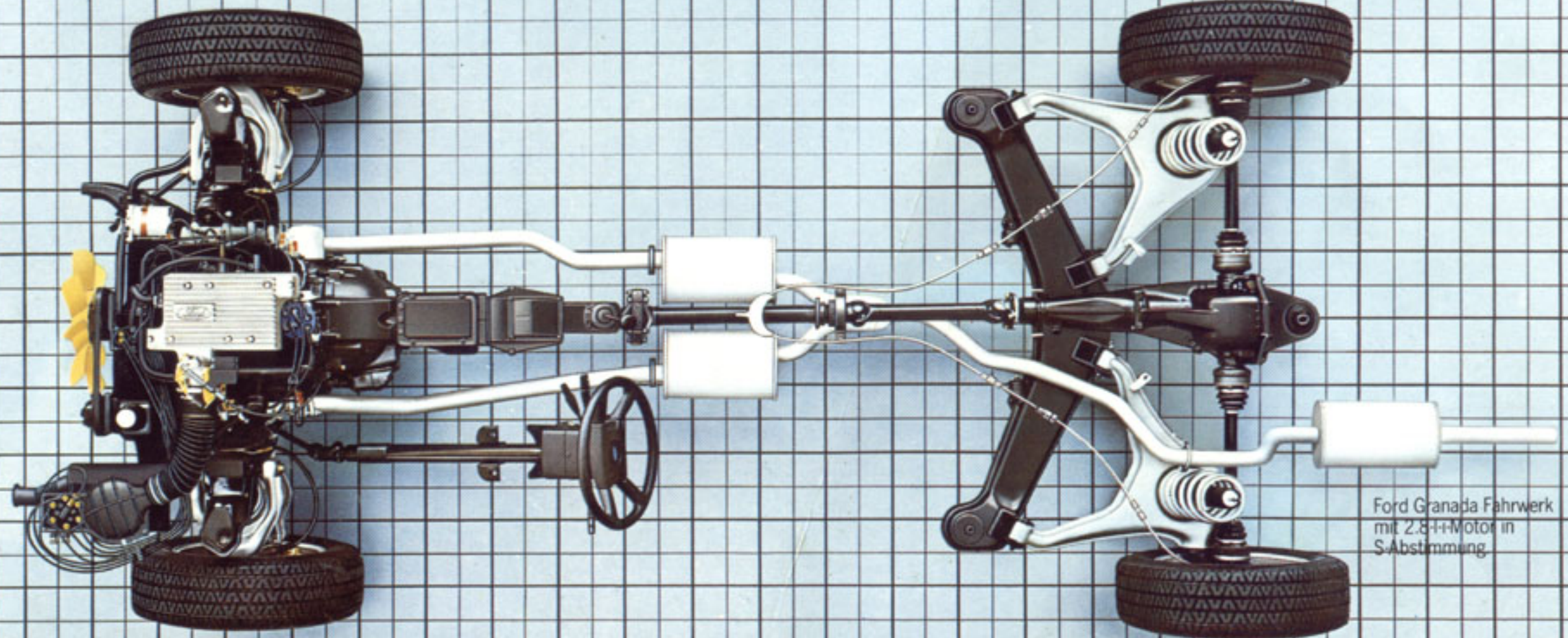

Ford Granada Fahrwerk mit 2.8-l-Motor in S-Abstimmung.

Einzelradaufhängung vorn und hinten
(Doppelgelenk-Schräglenker-
Hinterachse). Außenspiegel
(Beifahrerseite) Sonderausstattung.

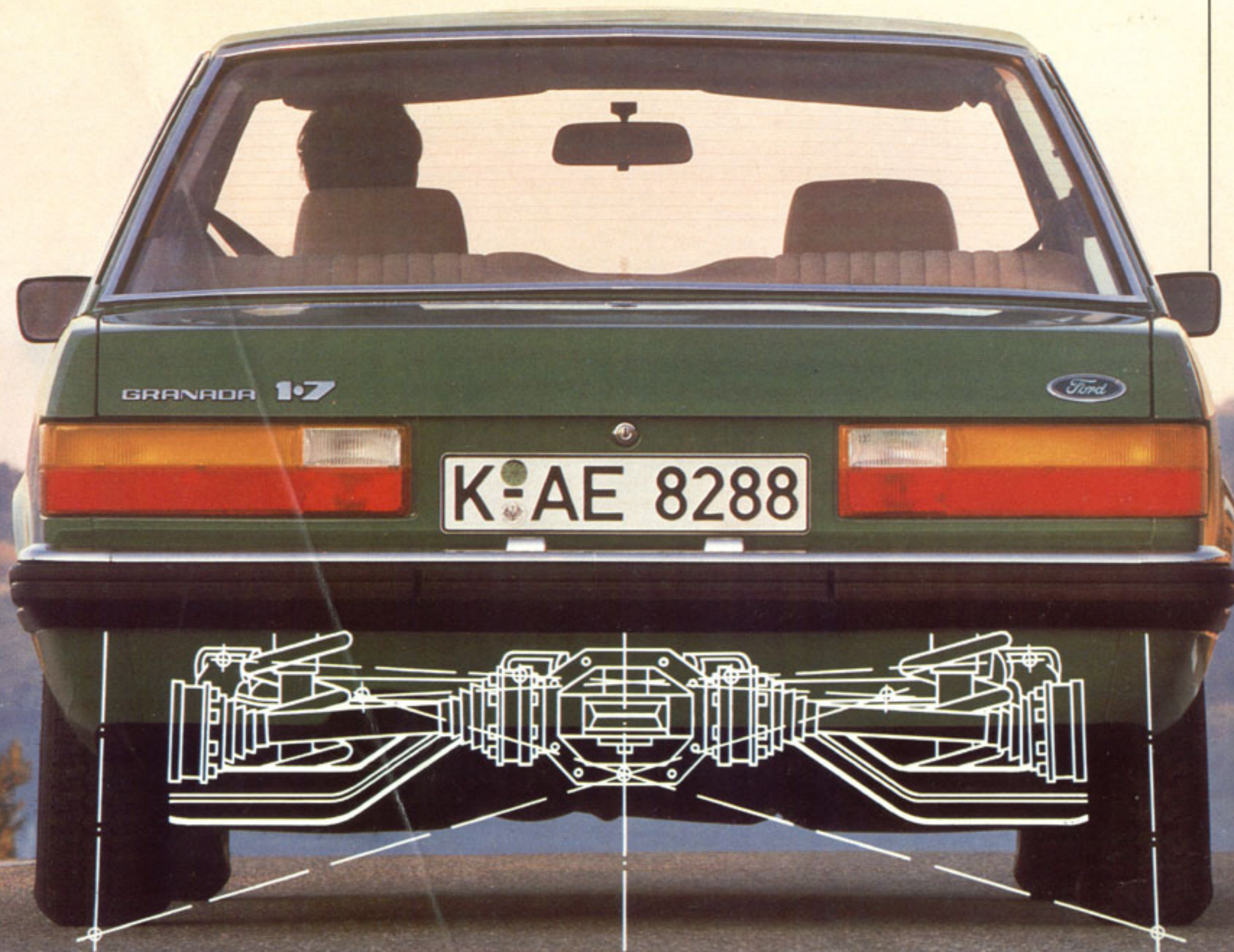

Kraft, die nicht teuer erkauf werden muß.

2.0-IHC-OHC-Motor – 4-Zylinder-Motor mit 74 kW/101 PS.

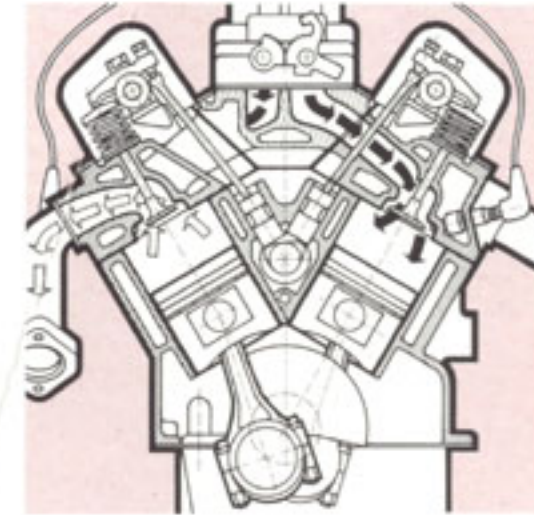
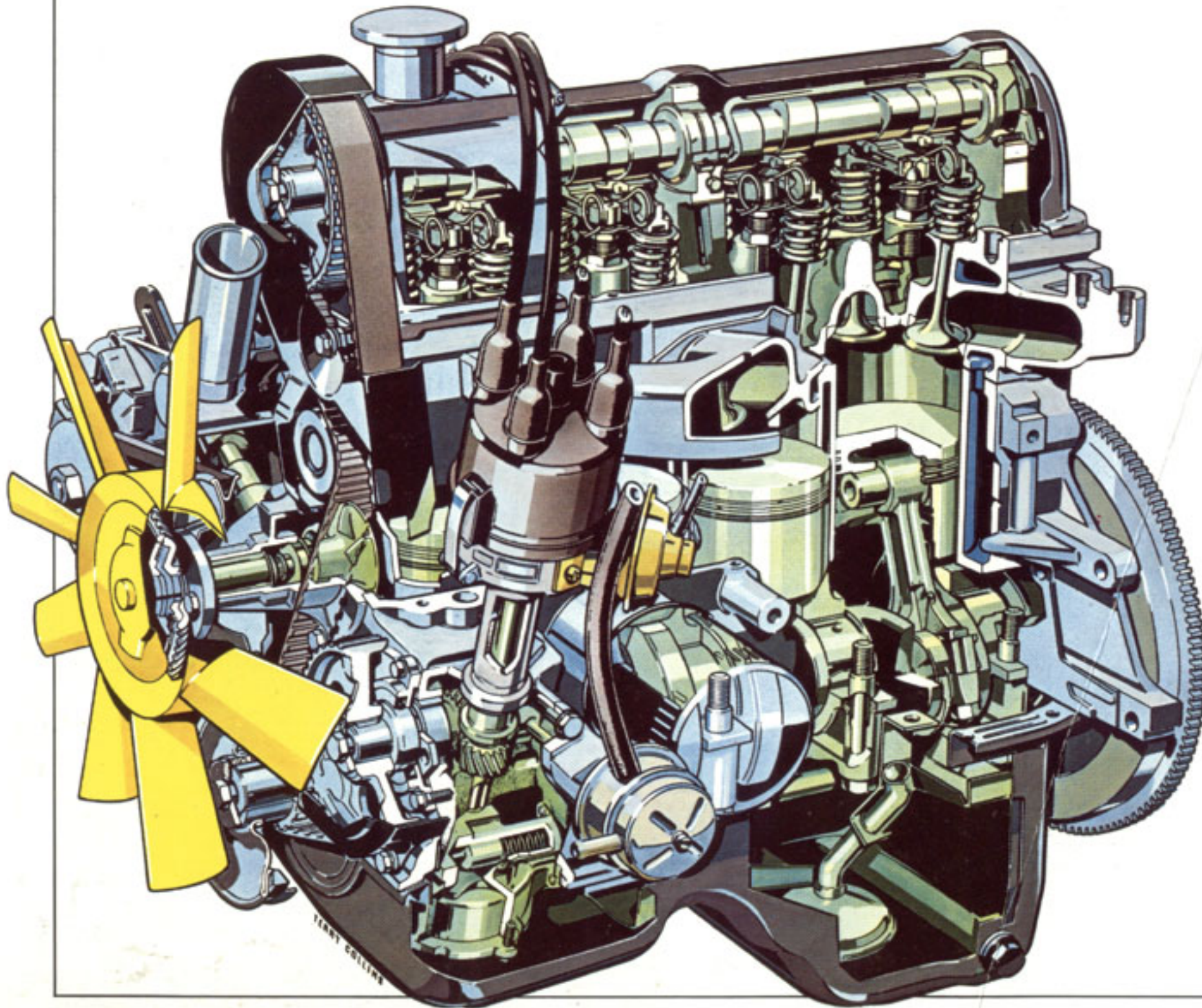

Der Querstromzylinderkopf sorgt für einen ungehinderten Gaswechsel. Das heißt: Mehr Leistung bei weniger Treibstoff.

Motoren, die viel leisten, müssen nicht unbedingt viel verbrauchen.

Noch immer herrscht bei vielen Autofahrern das Vorurteil, daß starke Motoren zwangsläufig auch unvernünftig hohe Verbrauchswerte haben.

Bei Ford entdecken Sie sogar in der oberen Klasse, mit welchem vergleichsweise geringem Energieaufwand selbst hohe Leistungen mobilisiert werden können.

So verbraucht z.B. bei den Limousinen der stärkste Granada-Sechszylinder, der 2.8i mit 118 kW (160 PS), bei konstant 120 km/h nur 10,9 l Superbenzin auf 100 km, bei konstant 90

km/h 8,6 l und im Stadtverkehr 15,1 l (Vergleichswerte nach DIN 70030).

Auch der 2.0-l-HC-OHC-4-Zylinder mit 74 kW (101 PS) ist gleichermaßen sportlich wie verbrauchsgünstig: nur 7,7 l Superbenzin bei konstant 90 km/h auf 100 km, 10,2 l bei 120 km/h und 12,6 l im Stadtverkehr bei Limousinen (Vergleichswerte nach DIN 70030).

Zuverlässigkeit und Stehvermögen hat dieses Triebwerk vielfach bewiesen.

Sie können sich aber auch für den 2.0-l-LC-V6 mit 66 kW (90 PS) entscheiden, der sogar mit Normalbenzin zufrieden ist. Oder für die bewährten 1.7-l-V4-Motoren. Außerdem stehen noch der 2.3-Liter-HC-V6 mit 84 kW (114 PS), der 2.8-Liter-HC-V6 mit 99 kW (135 PS) und der 2.1-l-Diesel-4-Zylinder mit 46 kW (63 PS) zur Auswahl.

Leicht beherrschbare Technik, damit Sie sicherer fahren können.

Damit Sie als Fahrer Ihren Wagen in jeder Situation voll im Griff haben, ist der Fahrerplatz im Ford Granada konsequent nach ergonomischen Gesichtspunkten gestaltet. Das heißt: Die Bedienungstechnik paßt sich dem Menschen an – und nicht umgekehrt.

Besonders auf schlechten Strecken zeigt der Ford Granada „S“ seine Stärke.

Abb. Ford Granada GL S, Recaro-Sportsitze Sonderausstattung.

Seine äußere Form macht sich bezahlt – auch am Benzinverbrauch.

Besondere Kennzeichen des Ford Granada sind der Frontspoiler, die charakteristische Bugform, die nach vorn abfallende Haube und die

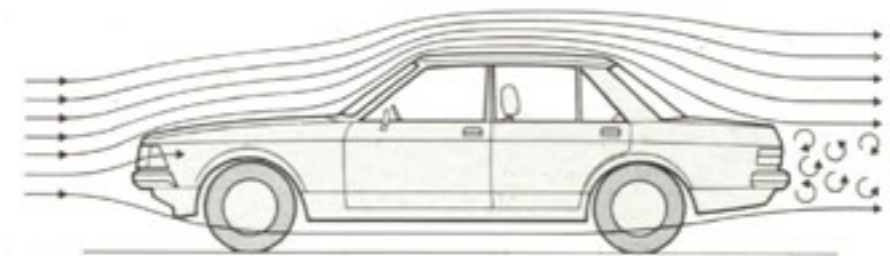

Die Linienführung der Karosserie entstand im Windkanal.

großen, glatten Flächen. Der Verzicht auf überflüssige Verzierungen macht sich nicht zuletzt an den geringen Windgeräuschen bemerkbar.

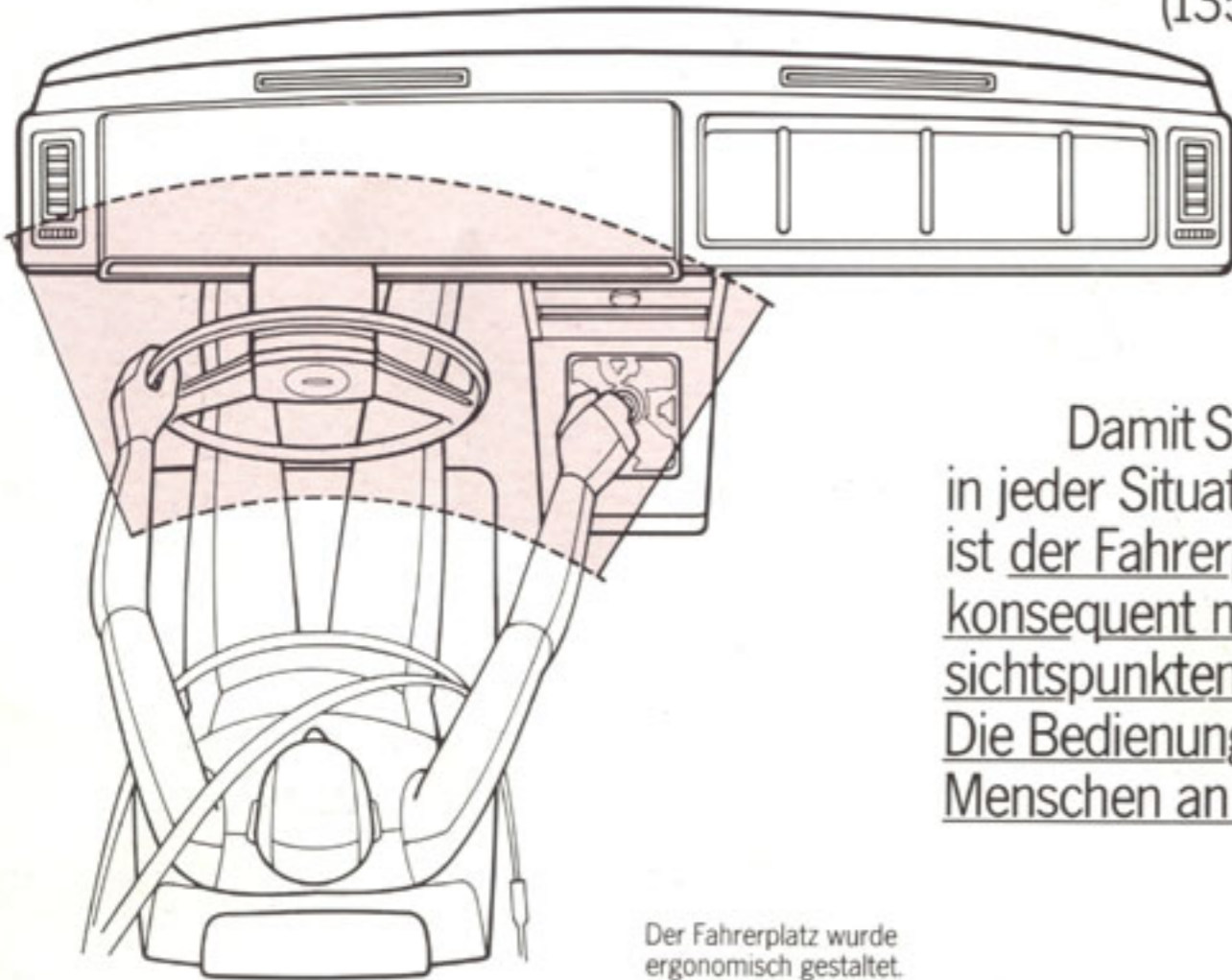

Der Fahrerplatz wurde ergonomisch gestaltet.



Fortschrittliche Technik und aufgewerteter Komfort. Ford Granada.



Bereits das Grundmodell verfügt über viele Annehmlichkeiten.

Sie sitzen komfortabel im best-
gefederten Raum zwischen den
Achsen. Wertvolle Polsterung, Mittel-
armlehne hinten (Lim.), Polsterstoff in
den Seitenverkleidungen, beleuchtetes
Handschuhfach und Kontaktschalter
für die Innenbeleuchtung auch an den
hinteren Türen. Das Heizungs- und
Belüftungssystem sorgt schnell und
zugfrei für Wärme und Frischluft.

Weitere Vorzüge des Granada-
Grundmodells sind Zeituhr, Scheiben-
wischer mit Intervallschaltung, Sport-
felgen, H4-Halogen-Hauptscheinwerfer
und Seitenschutzleisten. Die Kunst-
stoffauflage der Stoßstangen kann so
manchen ärgerlichen Kratzer verhin-
dern.

Serienmäßig
ist das Grund-

Mittelarmlehne
hinten.

Ford Granada, 4türig.
Außenspiegel (Beifahrer-
seite) Sonderausstattung.

modell mit dem 1.7-I-LC-4-Zylinder-
Motor (52 kW/71 PS) ausgerüstet.

Oder wählen Sie ohne Mehrpreis
den 1.7-I-HC-V4-Motor (54 kW/74 PS).
Oder auf Wunsch, gegen Mehrpreis,
unter den Versionen: 2.0-I-HC-OHC
(74 kW/101 PS), 2.0-I-LC-V6 (66 kW/
90 PS), 2.3-I-HC-V6 (84 kW/114 PS).
Besonders wirtschaftlich fahren Sie
mit dem 2.1-Liter-Diesel mit 46 kW
(63 PS).

Seitenschutz-
leiste.



Polsterstoff
in den Seiten-
verkleidungen.



Das besondere Gefühl der Geborgenheit. Ford Granada L.



Übersichtlich gestaltetes Instrumentenbrett mit Öldruckmesser und Amperemeter.

Wer im Ford Granada L Platz nimmt, spürt sofort, mit wieviel Sorgfalt und Geschmack der Innenraum gestaltet wurde.

Auch das L-Modell ist seit der Aufwertung sicht- und spürbar wertvoller. Mit attraktiven Extras, die früher dem GL-Modell serienmäßig vorbehalten waren. Annehmlichkeiten, die das Fahren ein gutes Stück individueller machen.

Die elegante Velourspolsterung der komfortablen Sitze macht den

Innenraum noch ansprechender. Die Mittelkonsole zwischen den Vordersitzen ist mit Stoff bezogen und dient als

bequeme Armlehne. Sie enthält ein praktisches Ablagefach, in dem viele Kleinigkeiten Platz haben. Der Außenspiegel auf der Fahrerseite ist mit einem Handgriff von innen verstellbar.

Schützende Stoßstangenhörner und Scheibenwischer mit variablem Intervall erweitern die Sicherheitsausstattung.

Zur besseren Information des Fahrers wurde die Instrumentierung mit einer Öldruckanzeige und einem Amperemeter vervollständigt.

Kartentaschen in den Vordersitzlehnen gehören ebenso zur Ausstattung des Ford Granada L wie die Teppichauskleidung und die Beleuchtung

im Kofferraum. Komfort, der sich auszahlt – aber den Sie beim Granada L nicht extra bezahlen müssen.

Serienmäßig wird der Ford Granada L mit dem so starken wie sparsamen 2.0-I-HC-OHC-Motor (74 kW/ 101 PS) ausgestattet. Auf Wunsch, gegen Mehrpreis, kann der Antrieb auch auf 66 kW (90 PS) mit dem 2.0-I-LC-V6-Motor oder auf satte 84 kW (114 PS) mit dem 2.3-I-HC-V6-Motor gesteigert werden. Ausgesprochen genügsam ist der 2.1-Liter-Diesel mit 46 kW (63 PS).

Der ansprechende Innenraum des Ford Granada L mit eleganter Polsterung.





Energiebewußt und komfortabel. Ford Granada GL.



Auch den Granada GL hat Ford serienmäßig um viele Vorzüge der Mehr-Wert-Generation aufgewertet. Und damit das Fahren und Mitfahren noch angenehmer gemacht.

Mit Velours-Polsterstoffen von speziellem Zuschnitt, Edelholzfurnier an der Tür-oberkante und getönten Scheiben rundum.

Das schaumstoffummantelte Vier-Speichen-Lenkrad und die reichhaltige Instrumentierung mit Drehzahlmesser signalisieren auf den ersten Blick den hohen Standard der GL-Version.

Zur Serienausstattung des Ford Granada GL gehören auch eine genau arbeitende Servolenkung und Zentralverriegelung für Türen und

Anspruchsvolle Ausstattung auf GL-Niveau. Radio Sonderausstattung.

Kofferraum. Serienmäßig bringen die 185 SR 14 Stahl-Gürtelreifen die 66 kW (90 PS) des 2.0-l-IC-V6-Motors sicher auf die Straße. Und wenn Sie einen noch kraftvolleren Antrieb wünschen, können Sie sich auf Wunsch, gegen



Ford Granada GL. Auch bei hohen Geschwindigkeiten kultivierte Ruhe. Dank seiner Schallschluckwanne, die den Innenraum gegen Motor- und Fahrgeräusche abschirmt.

Mehrpreis, auch für den 2.3-l-IC-V6-Motor mit 84 kW (114 PS), den 2.8-l-IC-V6-Motor mit 99 kW (135 PS) oder den stärksten, dem 2.8-l-i-IC-V6 mit 118 kW (160 PS) entscheiden. Oder

gegen Minderpreis für den 2.0-l-IC-OHC-Motor mit 74 kW (101 PS).

Als besonders wirtschaftlich empfiehlt sich auf Wunsch, gegen Mehrpreis, der 2.1-Liter-Diesel mit 46 kW (63 PS).



Das Erlebnis verfeinerter Fahrkultur. Ford Granada Ghia.



Großzügig und mit besonderer Sorgfalt wurden hier wertvolle Stoffe und hochfloriger Teppichboden harmonisch in das Interieur eingefügt. Details wie das hinten hochstellbare Stahlkurbeldach gehören schon lange zur Ghia-Ausstattung. Aber Ford hat dieses aufwendige Automobil zusätzlich noch um viele Merkmale bereichert.

So hat der Ford Granada Ghia serienmäßig ein Automatikgetriebe. Und ein hochwertiges Stereo-Radio/Stereo-Cassettengerät mit elektrischer Antenne.

Und natürlich elektrische Fensterheber vorn und hinten, sowie Hauptscheinwerfer-Hochdruckwaschanlage, Halogen-Fernscheinwerfer und Kopfstützen hinten (Limousine).

Die luxuriöse Ghia-Ausstattung verrät gehobenen Lebensstil und Liebe zum Detail.

Äußerlich kennzeichnen den Ford Granada Ghia u. a. breite 6-Zoll-Aluminiumfelgen und Intensiv-Metalliclackierung. Mit dem kräftigen 2.3-l-HC-V6-Motor mit 84 kW (114 PS) ist der Ghia bereits serienmäßig ausgestattet. Auf Wunsch, gegen Mehrpreis, können Sie den gepflegten Sechszylinder-Antrieb noch auf 99 kW (135 PS) mit dem 2.8-l-HC-V6-Motor oder auf 118 kW (160 PS) mit dem 2.8-l-HC-V6-Einspritzer steigern.

Ford Granada Ghia in Intensiv-Metalliclackierung.



Hoher Limousinen-Komfort auf sportlich abgestimmter Fahrwerkstechnik.

Das sportliche S-Paket ist nicht auf ein Modell beschränkt. Sie können damit auf Wunsch, gegen Mehrpreis, Ihren Ford Granada in der L, GL- und Ghia-Version ein ganzes Stück sportlicher machen. Das heißt auch: ein Mehr an aktiver Fahrsicherheit.

Zu den Tuning-Maßnahmen gehören sportlich abgestimmte Gasdruck-Stoßdämpfer, progressiv ansprechende Schraubenfedern hinten und ein größer dimensionierter Querstabilisator vorn. Die Super-Niederquerschnittreifen 190/65 HR 390 TRX auf 150 TR-390 Alu-Sportfelgen erhöhen die Kurvenstabilität.



Treibende Kraft des S-Hochleistungsfahrwerks ist der 2.3-l-HC-Sechszylinder. Er bringt 84 kW (114 PS) auf die Straße. Auf Wunsch, gegen Mehrpreis, stehen auch zwei noch stärkere Maschinen zur Wahl: der 2.8-l-HC-V6-Motor mit 99 kW (135 PS) und das 118 kW (160 PS) starke 2.8-l-i-HC-V6-Triebwerk – eine Einspritzmaschine mit Bosch-K-Jetronic.

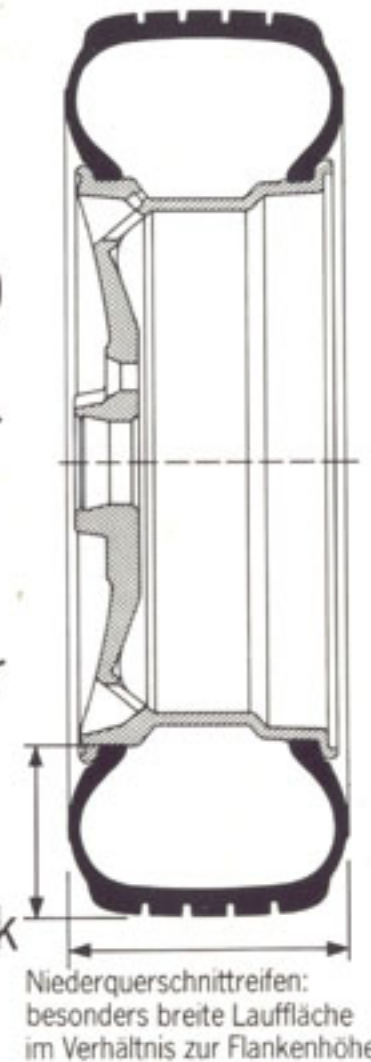

Alle drei Motoren sind mit einer wartungsarmen Transistor-Zündung ausgerüstet, die sich nicht verstellen kann und die Lebensdauer der Zündkerzen verlängert.

Der sportliche Ford Granada 2.3 GL S.



Der Ford Granada mit S-Abstimmung.





Die Art von Auto, in der sich's leben läßt. Ford Granada Turnier.

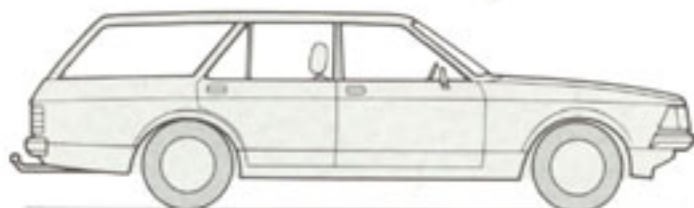
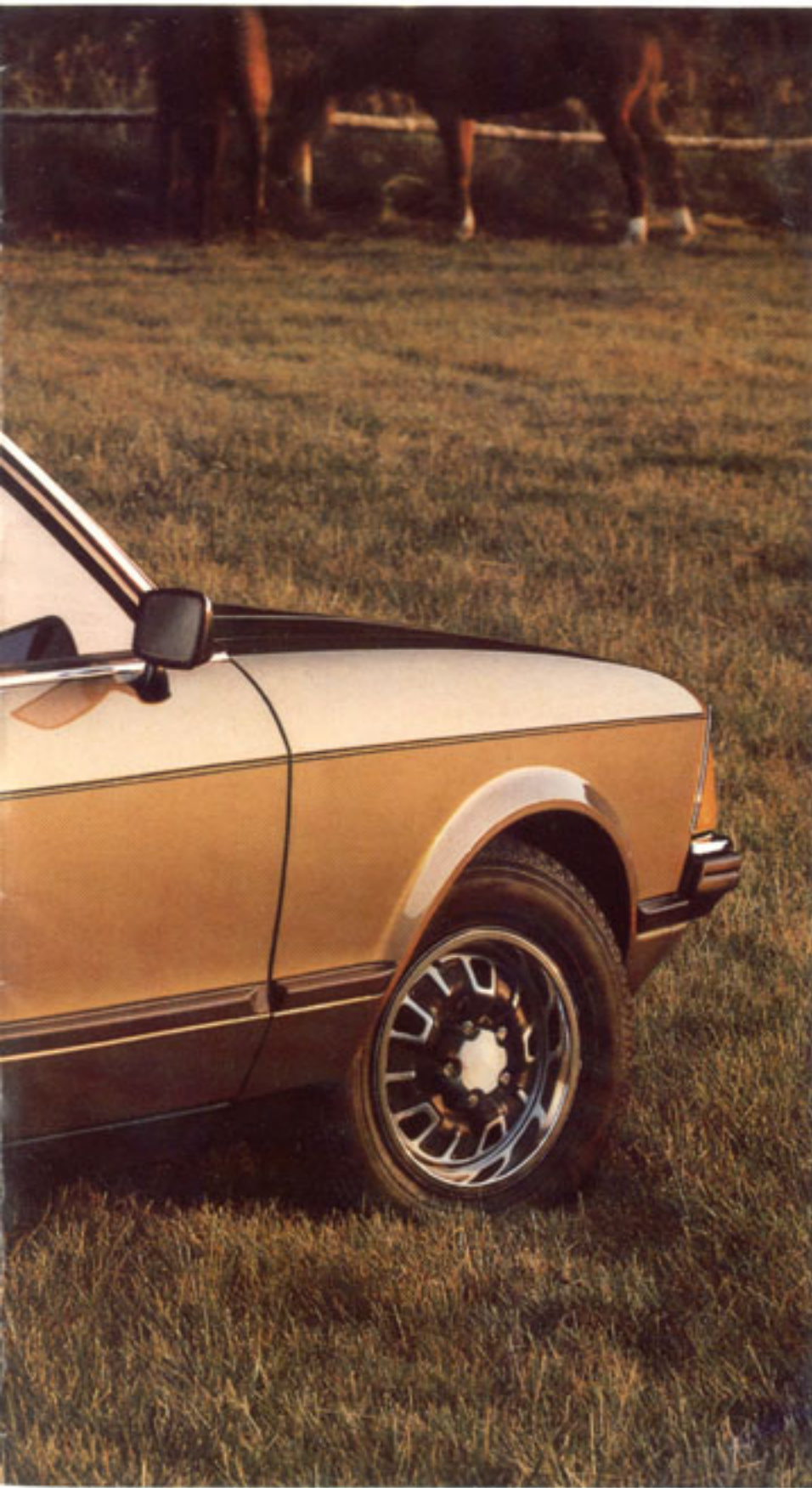

Die Niveau-Regulierung sorgt immer dafür, daß der Wagen in stabiler Straßenlage bleibt. Ob er voll beladen ist oder als Zugwagen dient. Niveau-Regulierung und Anhängerkupplung Sonderausstattung.

Der Ford Granada Turnier bietet den zusätzlichen Lebensraum, den sich viele Autofahrer wünschen.

Charakteristisch für den Granada Turnier ist sein funktioneller Komfort. Da steckt viel dahinter. Den Stauraum von 1,15 m³ vergrößern Sie durch Umklappen der Fondsitzebank sogar auf 2,15 m³. In Kilogramm bedeutet das: der Granada Turnier kann je nach Motorversion bis zu 690 kg (mit verstärkter Federung) aufnehmen. Eine großzügige Öffnung der Heckklappe (Laderaumboden bis Unterkante Türöffnung 723 mm) sorgt dafür,

Der großzügige Laderaum des Ford Granada GL Turnier. Intensiv-Metalliclackierung und Außenspiegel (Beifahrerseite) Sonderausstattung.

daß Sie die Ladung leichter hineinkriegen. Damit ist er maßgeschneidert für Besitzer, die viel mitzunehmen haben. Besonders praktisch: der Stauraum für Zubehör und Werkzeug an den hinteren Radkästen.

Die Spitzenmodelle der Granada Turnier-Versionen sind der sportliche Ford Granada GLS Turnier und der luxuriöse Ford Granada Ghia „S“ Turnier. Sie vereinen zwei scheinbar unvereinbare Gegensätze: das Raumangebot eines großen fünftürigen Reisewagens und Fahreigenschaften einer sportlichen Limousine.

Den Ford Granada Turnier können Sie je nach Modellvariante mit allen Motoren des Granada-Programms fahren. Von 1.7 bis 2.8 Liter Hubraum.

Das variable Raumangebot des Ford Granada Turnier.

A = 1485 mm (am Boden hinter Radkasten)

B = 1174 mm C = 2064 mm

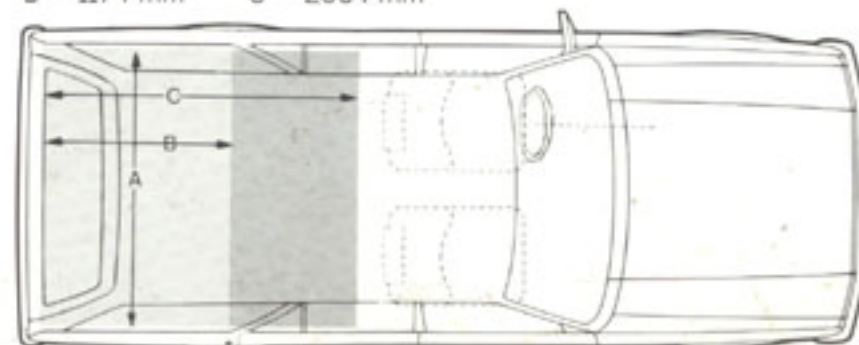

Grundlegende Qualitäten, die serienmäßig sind.



Ein weiteres Ergebnis der intensiven Korrosionsforschung – die Rost-Landkarte. Sie zeigt: Der nördliche Teil der Bundesrepublik liegt in der extrem rostintensiven Zone, der Süden immer noch im Bereich starker Gefährdung.

Es gehört schon eine Menge Technik dazu, um ein Auto so gründlich zu machen. Es gehört ebensoviel Technik dazu, um seinen Wert auch lange zu sichern.

Ford-Ingenieure haben über Jahre systematisch Korrosionstests durch-

geführt. Im Labor und auf der Straße. Sie haben alle die Stellen am Auto aufgespürt, wo sich der Rost besonders gern einschleicht. Tausende von Autos in Kundenhand in 13 europäischen Ländern wurden in die Untersuchung einbezogen.

Das Ergebnis: DURAGARD, das Mehr-Phasen-Wertsicherungs-Programm von Ford.

Von der gründlichen Spezialwäsche der Rohkarosse über die Elektrophorese (die Ford übrigens als erster deutscher Automobilhersteller eingeführt hat). Über die Wachskonservierung von besonders rostanfälligen Hohlräumen, deren lückenlose Anwendung Stichproben mit einem Präzisionsinstrument aus der Medizin garantieren – dem Endoskop. Bis zum PVC- und Wachs-Unterbodenschutz eine genau eingehaltene Wertsicherungs-Technik.

DURAGARD verlängert das Leben des Ford Granada. Und es sichert seinen Wiederverkaufswert. Und – was uns allen schließlich zugute kommt: Je länger die Autos halten, desto länger reichen die Rohstoffreserven der Welt, die für den Bau neuer Autos notwendig sind – wie Eisenerz oder auch das Öl.

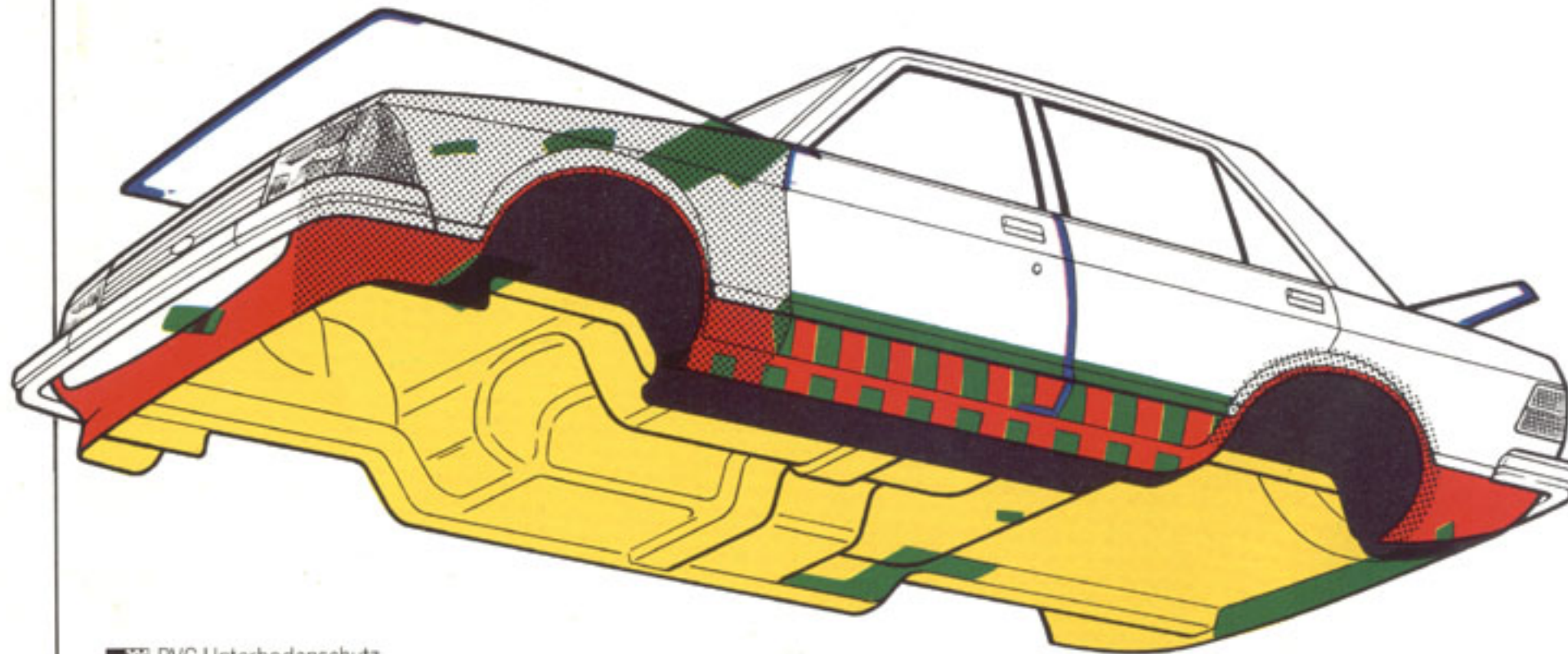

- PVC-Unterbodenschutz
- Hohlraumschutz
- Bördel-Kanten-Schutz
- Steinschlagschutz
- Unterbodenwachs

Ihre Chance, noch individueller weiterzukommen. Ford Granada-Extras.

Für den Ford Granada bieten wir Ihnen je nach Modell und Ausstattung Extras, die Ihren Wagen noch persönlicher machen. Sofern sie bei Ihrem Modell nicht ohnehin serienmäßig sind.

Lederpolster. Hauptscheinwerfer-Hochdruckwaschanlage. Elektrische Fensterheber. Klimaanlage für

alle Modelle mit V6-Motoren. Zentralverriegelung. Servo-Lenkung. Automatisches Getriebe für Ford Granada mit V6-Motoren, dem 1.7-l-HC-V4 und dem 2.0-l-HC-OHC-4-Zylinder.

Dies sind nur einige der Möglichkeiten, Ihre ganz individuellen Wünsche in der gehobenen Klasse zu erfüllen.

	Granada	L	GL	Ghia
Motoren				
1.7-l-HC-V4 52 kW (71 PS)	S	-	-	-
1.7-l-HC-V4 54 kW (74 PS)	▲	-	-	-
2.0-l-HC-OHC 74 kW (101 PS)	●	S	▼	-
2.0-l-HC-V6 66 kW (90 PS) – inkl. kontaktlose Transistorzündung	●	●	S	-
2.3-l-HC-V6 84 kW (114 PS) – inkl. kontaktlose Transistorzündung	●	●	●	S
2.8-l-HC-V6 99 kW (135 PS) – inkl. kontaktlose Transistorzündung	●	●	●	S
185 HR 14 Stahl-Gürtelreifen bei mech. Getriebe	-	-	●	●
2.8-l-HC-V6 118 kW (160 PS) – inkl. kontaktlose Transistorzündung	-	-	●	●
185 HR 14 Stahl-Gürtelreifen	-	-	●	●
2.1-l-Diesel 46 kW (63 PS) – nur für Limousinen	●	●	●	-
S-Versionen				
2.3-l-HC-V6 84 kW (114 PS) – inkl. kontaktlose Transistorzündung	-	S	S	S
2.8-l-HC-V6 99 kW (135 PS) – inkl. kontaktlose Transistorzündung	-	●	●	●
2.8-l-HC-V6 118 kW (160 PS) – inkl. kontaktlose Transistorzündung	-	●	●	●
Getriebe, Fahrwerk, Lenkung				
Automatisches Getriebe mit Ölkühler*	●	●	●	S
Servo-Lenkung*	●	●	S	S
6" x 14 Aluminium-Sportfelgen inkl. 185 SR 14 Stahl-Gürtelreifen	●	●	●	S
Felgenzierringe (nicht bei Aluminium-Sportfelgen)	●	S	S	-
Ausstattung außen				
Beleuchtung				
Halogen-Fernscheinwerfer (nur in Verbindung mit Stoßstangenhörnern vorn und hinten)	●	●	●	S*
Halogen-Nebelscheinwerfer	●	●	●	●
Hauptscheinwerfer-Hochdruckwaschanlage (nur in Verbindung mit Stoßstangenhörnern vorn und hinten)	●	●	●	S*
Dach				
- Kunstlederbezug, schwarz (nur Limousinen)	●	●	●	●
- Kunstlederbezug in Verbindung mit Stahlkurbeldach (nur Limousinen)	●	●	●	●
- Stahlkurbeldach hinten hochstellbar	●	●	●	S
Farben				
Intensiv-Metalliclackierung	●	●	●	S
Fenster				
Getönte Scheiben rundum	●	●	S	S
Fensterheber, elektrisch, Vorder- und Hintertüren*	●	●	●	S

	Granada	L	GL	Ghia
Spiegel				
Zweiter Außenspiegel – Befahrerseite	●	●	●	●
Außenspiegel von innen verstellbar, Fahrerseite	●	S	S	S
Außenspiegel, elektrisch verstellbar, Befahrerseite	●	●	●	●
Stoßstangenhörner vorn und hinten*	●	S	S	S
Ausstattung innen				
Armaturen				
Benzinverbrauch-Econo-Warnleuchten*	●	●	●	●
Drehzahlmesser (nicht in Verbindung mit Diesel-Motor)	●	●	S	S
Ford „Recaro-Ideal-Sitz“ (nur in jamaica- und safaribraunem Stoff)	●	●	●	●
Sitze vorn beheizt	●	●	●	●
Lederpolsterung jamaica-/safari-braun (für 4türige Limousinen)	-	-	●	●
Kopfstützen hinten (2) (nur Limousinen)	●	●	●	S
Klima-Anlage (nur für V6-Motoren)	●	●	●	S
Zentralverriegelung	●	●	S	S
Radio*				
Elektrische Antenne (nicht in Verbindung mit Radio M 12 D)	●	●	●	S
Ford M 12 D (UKW)	●	●	●	-
Ford P 22 D (UKW/MW)	●	●	●	-
Ford P 42 D (UKW/MW/LW/KW)	●	●	●	▼
Ford SRT 22 DM (Stereo-Radio/Stereo-Cassettengerät) (UKW/MW)	●	●	●	▼
Ford SRT 22 DP (Stereo-Radio/Stereo-Cassettengerät) (UKW/MW)	●	●	●	S
Ford SRT 22 DPS (Stereo-Radio/Stereo-Cassettengerät) (UKW/MW)	●	●	●	●

- – auf Wunsch, gegen Mehrpreis
- – nicht lieferbar
- S – serienmäßig
- ▲ – alternativ, ohne Mehrpreis
- * – Angebotseinschränkung siehe Preisliste
- ▼ – auf Wunsch, gegen Minderpreis

Stereo-Radio/
Stereo-Cassettengerät
SRT 22 DPS
mit elektronischem
UKW-Sendersuchlauf.

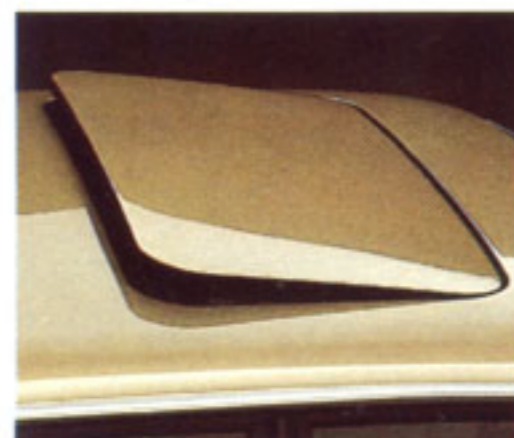

Stahlkurbeldach, hinten hochstellbar.



Hauptscheinwerfer-Hochdruckwaschanlage.



Lederpolsterung, elektrische Fensterheber und automatisches Getriebe.



Wirtschaftlich fahren, ohne am Komfort zu sparen. Ford Granada Diesel.

Wenn Sie auf ein besonders wirtschaftliches Automobil Wert legen, dann haben Sie sich bestimmt schon mit dem Thema „Diesel“ beschäftigt.

Der Granada-Dieselmotor mit 2,1 Liter Hubraum und 46 kW (63 PS) bei 4.500 U/min. ist ein 4-Zylinder-Reihenmotor, der nach dem Wirbelkammer-Verfahren arbeitet. Dieses System sorgt für



Eine kleeblattförmige Vertiefung auf dem Kolbenboden erzeugt eine mehrfache Verwirbelung der Verbrennungsgase und sorgt für eine optimale Ausnutzung des Kraftstoffs.

eine besonders günstige Ausnutzung des Kraftstoffs. So konnte für den Granada Diesel bei konstant 90 km/h ein Verbrauch von nur 7,0 l auf 100 km, bei konstant 120 km/h 9,9 l und im Stadtverkehr 9,1 l ermittelt werden (Vergleichswerte nach DIN 70030).

Trotz seiner beachtlichen Kraftentfaltung ist der Ford Granada Diesel eine wirtschaftliche Alternative. Durch Genügsamkeit und Langlebigkeit. Und Sie müssen nicht auf den gewohnten Granada-Komfort verzichten.

Der Ford Granada ist auch als Diesel ein leises Auto. Zusätzliches Geräusch-

dämpfungsmaterial verstärkt die Wirksamkeit der Ford-Schallschluckwanne derart, daß auch das höhere Arbeitsgeräusch des Dieselmotors für Fahrer und Fahrgäste nicht störend wirkt.

Die Diesel Limousine von Ford gibt es als 2- und 4türigen Granada 2.1 D, und als 2.1 D L und als 2.1 D GL jeweils 4türig.



Einzig am Heck des Ford Granada 2.1 D ist erkennbar, was unter seiner Motorhaube steckt.

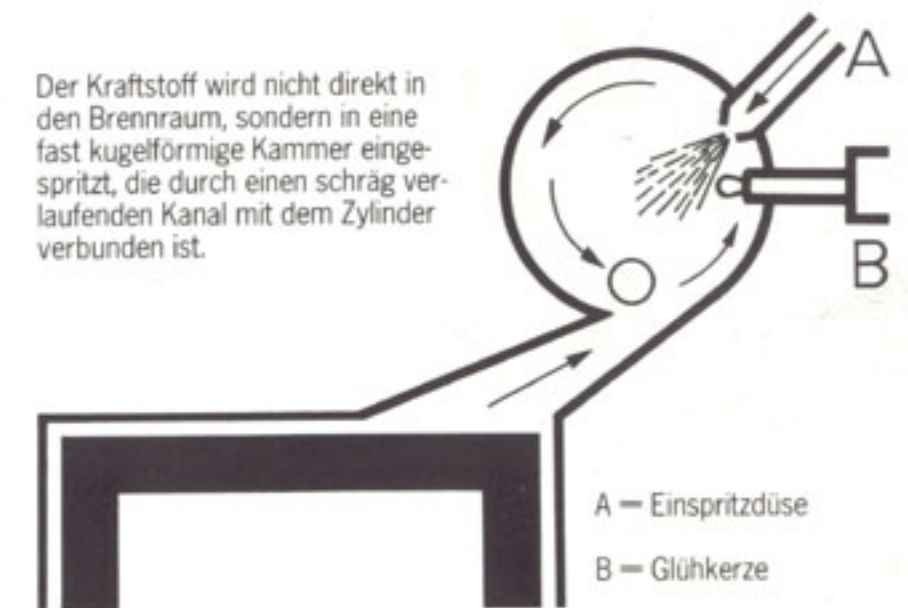

Der Kraftstoff wird nicht direkt in den Brennraum, sondern in eine fast kugelförmige Kammer eingespritzt, die durch einen schräg verlaufenden Kanal mit dem Zylinder verbunden ist.

A — Einspritzdüse
B — Glühkerze

Ford Granada 2.1 D, 4türig.



Der Ford Granada. Vom Grundmodell bis zum Granada Ghia und Turnier.

Hier erfahren Sie noch einmal im Detail, was Ihnen jedes einzelne Modell alles bietet – jeweils deutlich hervorgehoben, was das eine gegenüber dem anderen besonders auszeichnet.

Grundmodell Limousine 2/4türlich

1.7-I-LC-4-Zylinder-V-Motor (52 kW/71 PS); Startautomatik; Hauptstromölfilter; 12-V-Batterie 35 Ah; 55-A-Drehstromlichtmaschine; Zahnstangenlenkung mit Sicherheitslenksäule; selbstnachstellende Kupplung; vollsynchronisiertes Vierganggetriebe; Knüppelschaltung; Einzelradaufhängung, vorn, mit Doppelquerlenkern, Schraubenfedern, Zugstreben, Querstabilisator; Einzelradaufhängung, hinten, mit Schraubenfedern und Doppelgelenk-Schräglenkern; Gasdruckstoßdämpfer vorn und hinten; Zweikreisbremssystem mit Bremskraftverstärker; selbstnachstellende Scheibenbremsen, vorn, Trommelbremsen, hinten; 6" x 14 Stahl-Sportfelgen; 175 SR 14 Stahl-Gürtelreifen; Verbundglas-Windschutzscheibe; heizbare Heckscheibe; H4-Halogen-Hauptscheinwerfer; integr. Rückfahr-scheinwerfer; integr. Nebelschlußleuchte; höhenverstellbare Kopfstützen mit Stoffbezug, vorn; Automatiksicherheitsgurte vorn und hinten; statischer Beckengurt in der Mitte, hinten; Windschutz-/Heckscheibeneinfassung und Regenrinnenzierleiste, verchromt; Seitenfensterrahmen, schwarz; Türschweller, mattschwarz; Gürtellinienzierleiste; verchromte Ausstellfenster, hinten; (2 Tür.); Seitenschutzleiste; Stoßstangen (verchromt), mit Kunststoffauflage (schwarz); elektr. Scheibenwaschanlage; Instrumentenbrett mit Metalleffektblende; 2 Sonnenblenden, seitlich schwenkbar; Make-up-Spiegel in rechter Sonnenblende; 2-Speichen-Lenkrad, schaumstoffummantelt; 3 Lenksäulenhebel für Stand-/Fahrlicht, Scheibenwischer, Blinker/Hupe/Lichthupe/Fernlicht; 2 große Rundinstrumente für Tachometer/Tageskilometerzähler und Zeituhr, Tank-/Temperaturanzeige; Kontrollleuchten für Handbrems-/Bremskreis-Kontrolle, Blinker links/rechts, Fernlicht, Ladestrom; regelbare Instrumentenbeleuchtung; beleuchtete Heizungssymbole; Frischluftheizung mit 3-Stufen-Gebläse; 2 zentrale Warmfrischluftdüsen; 2 Warmluftdüsen seitlich im Instrumentenbrett; Handschuhfach, verschließbar und beleuchtet; Mittelkonsole unter dem Instrumentenbrett mit Ascher und Zigarettenanzünder; Einzelruhesitze, vorn; abblendbarer Innenspiegel; 2 Armlehnen vorn und hinten mit integriertem Haltegriff; Mittelarmlehne, hinten; A-Säule, verkleidet; Türenverkleidung mit Stoffeinsatz; 2 Aschenbecher, hinten; Ablagebox mit Deckel für Erste-Hilfe-Set in der Hutablage; Teppichboden im Fußraum, farbabhängig; Türkontaktschalter an allen Türen; Innenraumleuchte vorn und hinten; 1 Haltegriff vorn, 2 hinten mit integr. Kleiderhaken; Gummimatte im Kofferraum.

L-Modell Limousine 4türlich

Änderungen gegenüber dem Grundmodell sind besonders hervorgehoben.

2.0-I-HC-4-Zylinder-Motor (74 KW/101 PS) Startautomatik; Hauptstromölfilter; 12-V-Batterie 44 Ah; 55-A-Drehstromlichtmaschine; Zahnstangenlenkung mit Sicherheitslenksäule; selbstnachstellende Kupplung; vollsynchronisiertes Vierganggetriebe; Knüppelschaltung; Einzelradaufhängung, vorn, mit Doppelquerlenkern, Schraubenfedern, Zugstreben, Querstabilisator; Einzelradaufhängung, hinten, mit Schraubenfedern und Doppelgelenk-Schräglenkern; Gasdruckstoßdämpfer vorn und hinten; Zweikreisbremssystem mit Bremskraftverstärker; selbstnachstellende Scheibenbremsen, vorn; Trommelbremsen, hinten; 6" x 14 Stahl-Sportfelgen mit Felgenzierringen; 175 SR 14 Stahl-Gürtelreifen; Verbundglas-Windschutzscheibe; heizbare Heckscheibe; H4-Halogen-Hauptscheinwerfer; integr. Rückfahr-scheinwerfer; integr. Nebelschlußleuchte; höhenverstellbare Kopfstützen mit Stoffbezug, vorn; Automatiksicherheitsgurte vorn und hinten; statischer Beckengurt in der Mitte, hinten; Windschutz-/Heckscheibeneinfassung und Regenrinnenzierleiste, verchromt; Seitenfensterrahmen, schwarz; Türschweller, mattschwarz; Gürtellinienzierleiste, verchromt; Seitenschutzleiste; Stoßstangen (verchromt) mit Kunststoffauflage (schwarz); elektr. Scheibenwaschanlage; Instrumentenbrett mit Blende in Holzmaserung; 2 Sonnenblenden, seitlich schwenkbar; Make-up-Spiegel in rechter Sonnenblende; 2-Speichen-Lenkrad, schaumstoffummantelt; 3 Lenksäulenhebel für Stand-/Fahrlicht, Scheibenwischer, Blinker/Hupe/Lichthupe/Fernlicht; 2 große Rundinstrumente für Tachometer/Tageskilometerzähler und Zeituhr, Tank-/Temperaturanzeige; Kontrollleuchten für Handbrems-/Bremskreis-Kontrolle, Blinker links/rechts, Fernlicht, Ladestrom; regelbare Instrumentenbeleuchtung; beleuchtete Heizungssymbole; Frischluftheizung mit 3-Stufen-Gebläse; 2 zentrale Warmluftdüsen; 2 Warmluftdüsen seitlich im Instrumentenbrett; Handschuhfach, verschließbar und beleuchtet; Mittelkonsole unter dem Instrumentenbrett mit Ascher und Zigarettenanzünder; Einzelruhesitze, vorn; abblendbarer Innenspiegel; 2 Armlehnen vorn und hinten mit integriertem Haltegriff; Mittelarmlehne, hinten; A-Säule, verkleidet; Türenverkleidung mit Stoffeinsatz; 2 Aschenbecher, hinten; Ablagebox mit Deckel für Erste-Hilfe-Set in der Hutablage; Teppichboden im Fußraum, farbabhängig; Türkontaktschalter an allen Türen; Innenraumleuchte vorn und hinten; 1 Haltegriff vorn, 2 hinten mit integr. Kleiderhaken; Teppich im Kofferraum.

Ergänzungen gegenüber dem Grundmodell:

Stoßstangenhörner vorn und hinten; Zweiklanghorn; von innen verstellbarer Außenspiegel, Fahrerseite; Amperemeter; Öldruckanzeige; lange Mittelkonsole mit Ablagebox und stoffbezogenem Deckel; Kartentaschen an der Rückseite der Vordersitze; Velours-Sitzbezugstoff; Kofferraumbeleuchtung; Zigarettenanzünder und Aschenbecher an der Rückseite der Mittelkonsole.

GL-Modell Limousine 4türlich

Änderungen gegenüber dem L-Modell sind besonders hervorgehoben.

2.0-I-LC-V6-Motor (66 kW/90 PS) inkl. kontaktloser Transistorzündung; Startautomatik; Hauptstromölfilter; 12-V-Batterie 44 Ah; 55-A-Drehstromlichtmaschine; Servolenkung; Zahnstangenlenkung mit Sicherheitslenksäule; selbstnachstellende Kupplung; vollsynchronisiertes Vierganggetriebe; Knüppelschaltung; Einzelradaufhängung, vorn, mit Doppelquerlenkern, Schraubenfedern, Zugstreben, Querstabilisator; Einzelradaufhängung, hinten, mit Schraubenfedern und Doppelgelenk-Schräglenkern; Gasdruckstoßdämpfer vorn und hinten; Zweikreisbremssystem mit Bremskraftverstärker; selbstnachstellende Scheibenbremsen, vorn; Trommelbremsen, hinten; 6" x 14 Stahl-Sportfelgen mit Felgenzierringen; 185 SR 14 Stahl-Gürtelreifen; Verbundglas-Windschutzscheibe; heizbare Heckscheibe; H4-Halogen-Hauptscheinwerfer; integr. Rückfahr-scheinwerfer; integr. Nebelschlußleuchte; höhenverstellbare Kopfstützen mit Stoffbezug, vorn; Automatiksicherheitsgurte vorn und hinten; statischer Beckengurt in der Mitte; Windschutz-/Heckscheibeneinfassung und Regenrinnenzierleiste, verchromt; Seitenschutzleiste mit Chromzierleiste; Stoßstangen (verchromt) mit Kunststoffauflage (schwarz); elektr. Scheibenwaschanlage; Instrumentenbrett mit Blende in Holzmaserung; 2 Sonnenblenden, mit Stoffbezug, seitlich schwenkbar; Make-up-Spiegel in rechter Sonnenblende; 4-Speichen-Lenkrad, schaumstoffummantelt; 3 Lenksäulenhebel für Stand-/Fahrlicht, Scheibenwischer, 2stufig mit variabler Intervallschaltung/Scheibenwischer, Blinker/Hupe/Lichthupe/Fernlicht; 2 große Rundinstrumente für Tachometer/Tageskilometerzähler und Drehzahlmesser; Tank-/Temperaturanzeige für Handbrems-/Bremskreis-Kontrolle, Blinker links/rechts, Fernlicht, Ladestrom; regelbare Instrumentenbeleuchtung; beleuchtete Heizungssymbole; Frischluftheizung mit 3-Stufen-Gebläse; 2 zentrale Warmluftdüsen; 2 Warmluftdüsen seitlich im Instrumentenbrett; Handschuhfach verschließbar und beleuchtet; Mittelkonsole unter dem Instrumentenbrett mit Aschenbecher, Zigarettenanzünder und Zeituhr; Einzelruhesitze, vorn; abblendbarer Innenspiegel; 2 breite Armlehnen vorn und hinten mit integriertem Haltegriff; Mittelarmlehne, hinten; A-Säule, verkleidet; Türenverkleidung mit Stoffeinsatz; Ablagebox mit Deckel für Erste-Hilfe-Set in der Hutablage; Langflor-Teppichboden im Fußraum, farbabhängig; Türkontaktschalter an allen Türen; Innenraumleuchte vorn und hinten; 1 Haltegriff vorn, 2 hinten mit integr. Kleiderhaken; Teppich im Kofferraum; Stoßstangenhörner vorn; Zweiklanghorn; von innen verstellbarer Außenspiegel, Fahrerseite; Amperemeter; Öldruckanzeige; lange Mittelkonsole mit Ablagebox und stoffbezogenem Deckel; Kartentaschen an der Rückseite der Vordersitze; spez. Sitzbezugstoff; Kofferraumbeleuchtung; Zigarettenanzünder und Aschenbecher an der Rückseite Mittelkonsole.

Ergänzungen gegenüber dem L-Modell:

Getönte Scheiben rundum; Edelholzfurnier an den Türoberkanten; Stoffbezug an Dachhimmel und B/C-Säule; unterer Teil der Türen mit Teppich; Aluminium-Türeinstiegleisten; Zentralverriegelung für alle Türen und Kofferraumdeckel; Auspuffblende verchromt.

Ghia-Modell Limousine 4türlich

Änderungen gegenüber dem GL-Modell sind besonders hervorgehoben.

2.3-I-HC-V6-Motor (84 kW/114 PS) inkl. kontaktloser Transistorzündung; Startautomatik; Hauptstromölfilter; 12-V-Batterie 44 Ah; 55-A-Drehstromlichtmaschine; Servolenkung; Zahnstangenlenkung mit Sicherheitslenksäule; selbstnachstellende Kupplung; vollsynchronisiertes Vierganggetriebe; Knüppelschaltung; Einzelradaufhängung, vorn, mit Doppelquerlenkern, Schraubenfedern, Zugstreben, Querstabilisator; Einzelradaufhängung, hinten, mit Schraubenfedern und Doppelgelenk-Schräglenkern; Gasdruckstoßdämpfer vorn und hinten; Zweikreisbremssystem mit Bremskraftverstärker; selbstnachstellende Scheibenbremsen, vorn; Trommelbremsen, hinten; 6" x 14 Aluminium-Sportfelgen; 185 SR 14 Stahl-Gürtelreifen; Verbundglas-Windschutzscheibe; heizbare Heckscheibe; H4-Halogen-Hauptscheinwerfer; integr. Rückfahr-scheinwerfer; integr. Nebelschlußleuchte; höhenverstellbare Kopfstützen mit Stoffbezug, vorn; Automatiksicherheitsgurte vorn und hinten; statischer Beckengurt in der Mitte hinten; Windschutz-/Heckscheibeneinfassung und Regenrinnenzierleiste, verchromt; Seitenfensterrahmen, schwarz; Türschweller, mattschwarz; Gürtellinienzierleiste, verchromt; breite Seitenschutzleiste mit Zierstreifen; Stoßstangen (verchromt) mit Kunststoffauflage (schwarz); elektr. Scheibenwaschanlage; Instrumentenbrett mit Blende in Holzmaserung; 2 Sonnenblenden, mit Stoffbezug, seitlich, schwenkbar; Make-up-Spiegel in rechter Sonnenblende; 4-Speichen-Lenkrad, schaumstoffummantelt; 3 Lenksäulenhebel für Stand-/Fahrlicht, Scheibenwischer, 2stufig mit variabler Intervallschaltung/Scheibenwischer, Blinker/Hupe/Lichthupe/Fernlicht; 2 große Rundinstrumente für Tachometer/Tageskilometerzähler und Drehzahlmesser; Tank-/Temperaturanzeige; Kontrollleuchten für Handbrems-/Bremskreis-Kontrolle, Blinker links/rechts, Fernlicht, Ladestrom; regelbare Instrumentenbeleuchtung; beleuchtete Heizungssymbole; Frischluftheizung mit 3-Stufen-Gebläse; 2 zentrale Warmluftdüsen; 2 Warmluftdüsen seitlich im Instrumentenbrett; Handschuhfach verschließbar und beleuchtet; Mittelkonsole unter dem Instrumentenbrett mit Aschenbecher, Zigarettenanzünder und Zeituhr; Einzelruhesitze, vorn; abblendbarer Innenspiegel; 2 breite Armlehnen vorn und hinten mit integriertem Haltegriff; Mittelarmlehne, hinten; A-Säule, verkleidet; Türenverkleidung mit Stoffeinsatz; Ablagebox mit Deckel für Erste-Hilfe-Set in der Hutablage; Langflor-Teppichboden im Fußraum, farbabhängig; Türkontaktschalter an allen Türen; Innenraumleuchte vorn und hinten; 1 Haltegriff vorn, 2 hinten mit integr. Kleiderhaken; Teppich im Kofferraum; Stoßstangenhörner vorn; Zweiklanghorn; von innen verstellbarer Außenspiegel, Fahrerseite; Amperemeter; Öldruckanzeige; lange Mittelkonsole mit Ablagebox und stoffbezogenem Deckel; Halteband an der Rückseite der Vordersitze; spez. Sitzbezugstoff; Kofferraumbeleuchtung; Zigarettenanzünder und Aschenbecher an der Rückseite Mittelkonsole; getönte Scheiben rundum; Edelholzfurnier an den Türoberkanten; Stoffbezug am Dachhimmel und B/C-Säule; unterer Teil der Türen mit Teppich; Aluminium-Türeinstiegleisten; Zentralverriegelung für alle Türen und Kofferraumdeckel; Auspuffblende verchromt.

Ergänzungen gegenüber dem GL-Modell:

Ford Radio SRT 22 DP (UKW/MW), Stereo-Radio/Stereo-Cassettengerät mit Verkehrsfunkdecoder und Sender-/Durchsageerkennung und 6 Stationstasten; elektrische Antenne; elektrische Fensterheber, vorn und hinten; Intensiv-Metallic-Lackierung; Stahlkurbeldach, hinten hochstellbar; Kopfstützen hinten; Hauptscheinwerfer-Hochdruckwaschanlage; Halogen-Fernscheinwerfer.

Grundmodell Turnier

Änderungen gegenüber Limousine:

185 SR 14 Stahl-Gürtelreifen; 2 Ablageboxen für Erste-Hilfe-Set und Warndreieck in den Seitenverkleidungen des Laderaumes; Gummimatte im Laderaum; Druckknopfschloß in der Hecktür mit Griff; Hecktür mit Doppelgasfeder-Unterstützung; Heckscheiben-Wisch- und -Waschanlage.

L-Modell Turnier

Änderungen gegenüber Limousine:

185 SR 14 Stahl-Gürtelreifen; 2 Ablageboxen für Erste-Hilfe-Set und Warndreieck in den Seitenverkleidungen des Laderaumes; Teppichboden im Laderaum; Druckknopfschloß in der Hecktür mit Griff; Hecktür mit Doppelgasfeder-Unterstützung; Heckscheiben-Wisch- und -Waschanlage.

GL-Modell Turnier

Änderungen gegenüber Limousine:

2 Ablageboxen für Erste-Hilfe-Set und Warndreieck in den Seitenverkleidungen des Laderaumes; Langflor-Teppichboden im Laderaum; Druckknopfschloß in der Hecktür mit Griff; Hecktür mit Doppelgasfeder-Unterstützung; Heckscheiben-Wisch- und -Waschanlage.

Ghia-Modell Turnier

Änderungen gegenüber Limousine:

2 Ablageboxen für Erste-Hilfe-Set und Warndreieck in den Seitenverkleidungen des Laderaumes; Langflor-Teppichboden im Laderaum; Druckknopfschloß in der Hecktür mit Doppelgasfeder-Unterstützung; Heckscheiben-Wisch- und -Waschanlage; Dachgepäckträger; keine Kopfstützen hinten.

S-Paket

für L-, GL-, Ghia-Limousine und Turnier.

2.3-I-HC-V6-Motor (84 kW/114 PS), Gasdruck-Stoßdämpfer mit S-Abstimmung, verstärkter Stabilisator vorn, progressive Federkennung hinten, 150 TR 390 Aluminium-Sportfelgen 190/65 HR 390 TRX Stahl-Gürtelreifen, Drehzahlmesser, 4-Speichen-Lenkrad – schaumstoffummantelt, Servolenkung. (Aufgeführter Lieferumfang gilt nur für das L-Modell.)

FORD GRANADA Programmübersicht.

10006

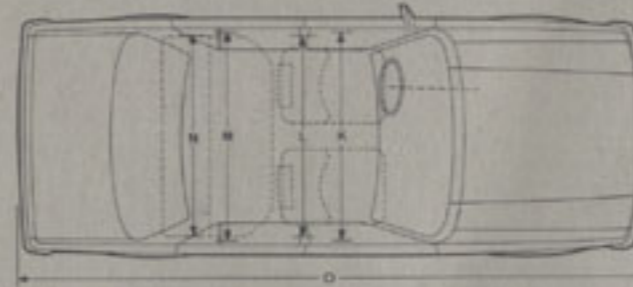
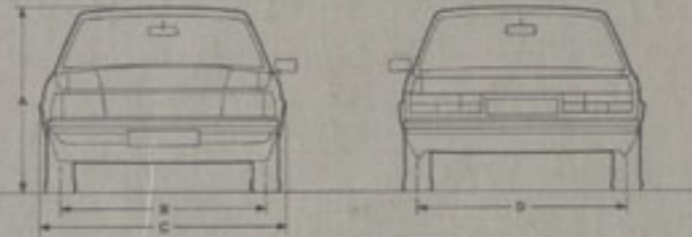
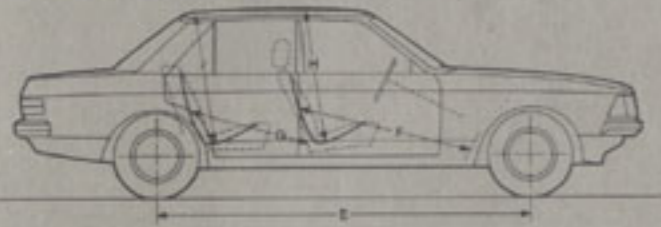

Ford Granada Limousine	
A - Höhe	1416 mm
B - Spur vorn	1515 mm
C - Breite	1791 mm
D - Spur hinten	1532 mm
E - Radstand	2769 mm
F - Beinraum vorn	1055 mm
G - Beinraum hinten	953 mm
H - Kopfraum vorn	969 mm
J - Kopfraum hinten	951 mm
K - Hülfraum vorn	1473 mm
L - Schulterraum vorn	1440 mm
M - Hülfraum hinten	1471 mm
N - Schulterraum hinten	1440 mm
O - Länge über alles	4662 mm



Ford Granada



Ford Granada L



Ford Granada GL



Ford Granada Ghia



Ford Granada S-Versionen

FORD GRANADA



Das Zeichen der Vernunft.