

# Ford Granada



Ford's ingeniører stilte følgende krav til den nye Granada: Maksimal sikkerhet kombinert med høy grad av pålitelighet og komfort. Lavere service-kostnader og enklere reparasjoner.

Beviset på at de har lyktes vil De finne i denne katalogen.

I de senere år har bilkjøpere opplevd en stadig strøm av nyheter og forbedringer, en utvikling som ikke minst Ford – som en av verdens ledende bilprodusenter – har vært med på å fremme.

DEN NYE GRANADA-SERIEN er vårt siste bidrag til denne utviklingen. Karosseriet har fått en mer aerodynamisk form, større vindusflater og kraftigere stålkonstruksjon rundt kupéen. Dette betyr bedre veigrep og enda større sikkerhet.

Nye tekniske løsninger har gjort Granada til en enda mer pålitelig og driftsøkonomisk bil å eie. Den trenger bare service for hver 20 000 km – dessuten er den konstruert for at man skal kunne utføre en vesentlig del av vedlikeholdet selv.

Komforten kan vanskelig beskrives i ord, men en prøvetur vil overbevise Dem om at den nye Granada er en av de beste biler Ford noensinne har bygget.

# Ford Granada - med nytt sikkerhetskarosseri.

## De viktigste nyhetene:

- senket front
- spoiler foran
- ny grill
- større vindusareal

- nye døråpnere
- støtfangerhorn
- høytrykkspyler på frontlyktene
- større varsellys
- førstehjelpsskrin

## Karosseri basert på aerodynamiske studier

Ford's designere og konstruktører foretok en lang rekke vindtunneltester for å finne frem til den beste aerodynamiske utformingen av karosseriet. Det har resultert i at fronten er blitt senket og gitt en gunstigere helningsvinkel. En spoiler foran sørger for å lede luftstrømmene over bilen og presser derved hjulene mot veibanen. Det gir bedre veikontakt og stabilitet og mindre følsomhet mot sidevindpåvirkning.

## Sikkerhet

Den nye karosseriformen gir også bedre beskyttelse ved en eventuell kollisjon. Front og hekk er istand til å absorbere vesentlig kraftigere støt enn tidligere, og selve kupéen er ytterligere forsterket med stålbjelker.

## Se og bli sett

En viktig faktor ved sikkerheten er at sjåføren har god oversikt over trafikkbildet rundt bilen. Ved at fronten er blitt senket på den nye Ford Granada, har man oppnådd en reduksjon av dødvingelen mellom veibanen og fremre kanten på motorpanseret med  $\frac{3}{4}$  meter.

En betydelig økning av vindusarealet har gitt bedre sikt fremover og en økning av sikten bakover på hele 39%. Fra førerplassen har man oversikt over alle bilens fire hjørner. Vindusvisker/spyler er elektrisk drevet og betjenes av en hendel på rattstammen. I tillegg til to-trinns hastighet, er den nye Ford Granada utstyrt med intervallbryter, som «vasker over» ruten omtrent hvert 8 sekund.

Bakruten er elektrisk oppvarmet.

De rektangulære, halogén frontlyktene har kjegleform på nærløset, som gir bedre opplysning av veibanen uten at møtende trafikk blir blendet.

Et effektivt høytrykks spyleranlegg holder frontlyktene rene.

Ryggelys er standard på alle modeller.

Blinklysene foran og bak er buet rundt slik at de også synes godt fra siden.

## Stor bagasjekapasitet

Den nye Ford Granada er en stor og rommelig bil. Det synes også på bagasjerommet, som har en kapasitet på 710 liter. Stasjonsvognen har 2180 liter.

# Bygget og utstyrt for høy komfort, med avanserte tekniske løsninger.

## De viktigste nyhetene:

- nytt dashboard
- nytt polstret ratt
- festepunkter for sikkerhetssele i baksetet
- nytt, avansert ventilasjonsanlegg
- bedre lydisolering
- intervallbryter for vindusviskerne

## En romslig bil

Granada er en stor familiebil, med komfortabel plass til 5 voksne. Bakseteplassen gir god plass for ben, skuldre og hofter til tre store personer. Uvanlig brede dører på 2-dørs-modellene gir enkel inn- og utstigning.

## Riktig kjørestilling gir sikrere sjåfører

Utviklingen av førerplassen på Granada bygger på omfattende vitenskapelige studier og bruken av avansert data-teknikk. Pedaler, ratt, gearspak og andre betjeningsorganer er plassert ut fra ergonomiske prinsipper. I praksis vil det si at både store og små førere vil finne en riktig og komfortabel kjørestilling. Tre hendler på rattstammen gir føreren mulighet til å betjene hovedlys, lyshorn, horn, ret-

ningslys og vindusvisker/spyler uten å slippe rattet.

Det polstrede rattet gir et fast og sikkert grep og er formet slik at det gir uhindret sikt til instrumentene.

## Sitt riktig godt!

Granada-setene er stofftrukne, dypt polstret og anatomisk riktig formet for å gi god støtte til lår og korsrygg. Forsetene er justerbare, kan legges plant bakover, og forseteryggene er utstyrt med regulerbare nakkestøtter. Utløsermekanismen for forseteryggene er plassert høyt oppe på siden av forseteryggen, hvor den lett kan nås av dem som sitter bak.

## Tiltalende og riktig dashboard

Dashbordet er helt nytt med instrumentene samlet i en gruppe foran sjåføren. Alle betjeningsknapper og -hendler er plassert etter omfattende ergonomiske og sikkerhetsmessige studier for at de skal kunne betjenes lettest mulig. Instrumentpanelet er forsynt med refleksfritt glass. Dashbordbelysningen er reostatstyrt.

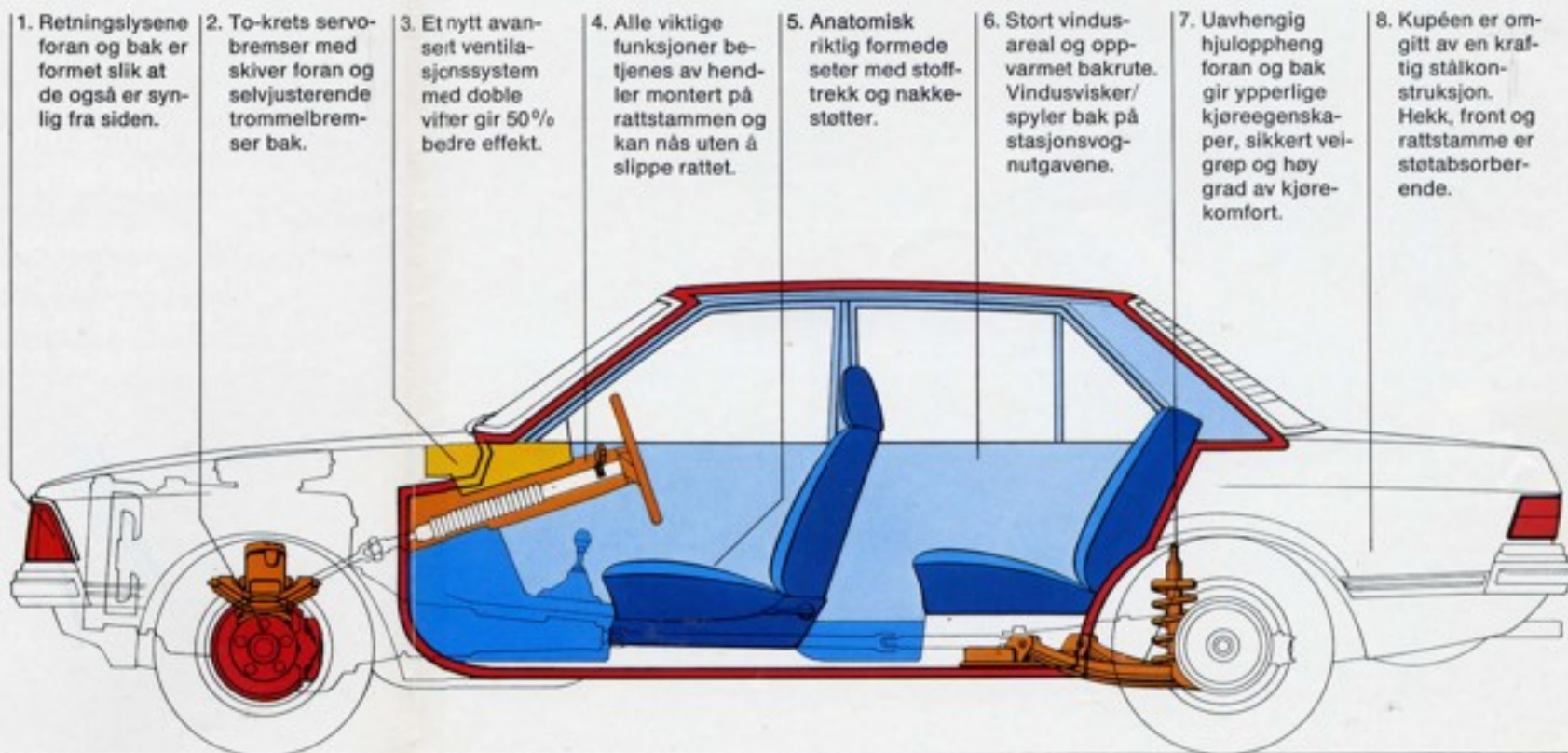

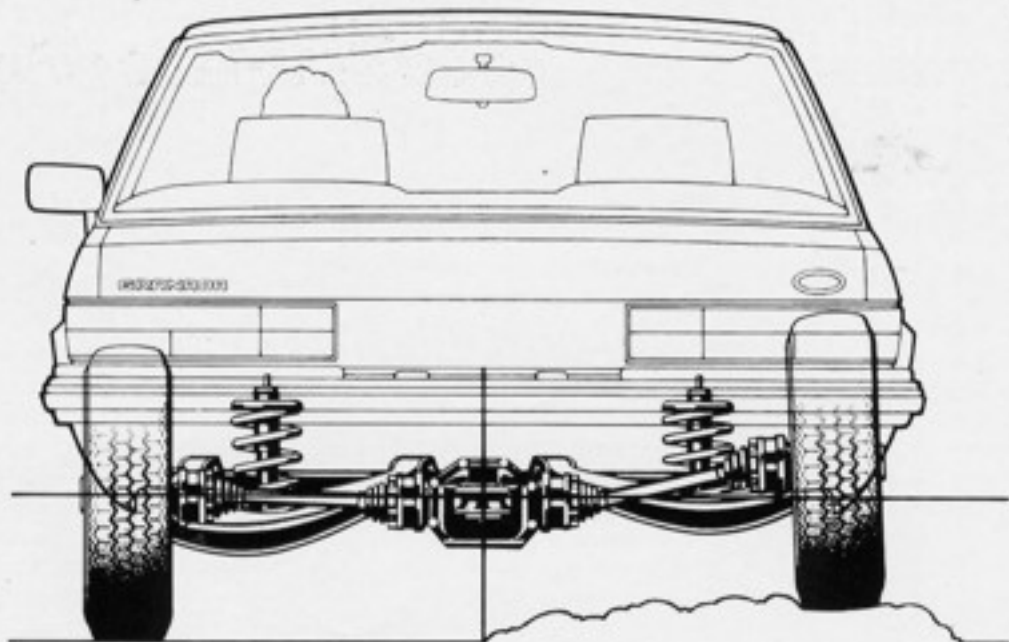

### Det er stille i kupéen

Det er nedlagt et imponerende arbeid i å gjøre støynivået i kupéen så lavt som mulig. Ved hjelp av spesielle teknikker klarte Ford-ingeniørene å identifisere de forskjellige støykildene, slik at de i tur og orden kunne fjernes, ledes vekk eller isoleres fra kupéen. Det er brukt kraftige gummiforinger mellom understell og karosseri og tykke lydempende materialer på strategiske punkter.

### Ekstra kraftig varme- og ventilasjonsanlegg

Varme- og ventilasjonssystemet er helt nyutviklet. Anlegget drives av to vifter og bevirker hele 50% større luftgjennomstrømning i forhold til den forrige Granada-modellen. I tillegg til ventilasjonsdyser på hver side, er det nå også dyser montert midt på dashbordet. Luftuttaket er plassert i de bakre sidepillarer hvor utsugingen er best.

### Fem akselerasjonssterke motoralternativ

Granada-serien leveres med fem alternative motorstørrelser: 1,7 liter V4 på 73 HK (DIN), 2,0 liter på 99 HK, 2,3 liter V6 på 108 HK, 2,8 liter V6 på 135 HK, 2,8 liter V6 med bensinnsprøyting på 160 HK DIN.

### Tenningsystem uten stifter

Alle V6-motorene i den nye Granada-serien leveres med tenningsystem uten stifter. Systemet har ingen bevegelige deler. Det gir en kraftigere gnist som tenner brennstoffet mer effektivt. Resultatet er bedre utnyttelse av bensinen, renere eksosutslipp og lengre levetid på tennpluggene.

### Gearkasse

Motorjournalister i alle land hvor Ford Granada selges, karakteriserer gearkassen som en av de beste i verden, takket være dens korte og presise sjaltebevegelser. Prøv også en Ford

Granada med automatgear . . . det gir en helt ny opplevelse av kjøreglede.

### Hjuloppheng

Det de fleste bemerker etter å ha kjørt Ford Granada er hvor perfekt den ligger på veien og hvor godt den absorberer støt fra hull og dumper. Noe av forklaringen er lang akselavstand, bred sporvidde, lavt tyngdepunkt og riktig vektfordeling i kombinasjon med kraftige stålraddialdekk.

Men det som gir Ford Granada de overbevisende kjøreegenskaper er et hjuloppheng få biler kan måle seg med. Alle Granada-modellene har uavhengig hjuloppheng foran og bak. I praksis betyr det at selv om det ene hjulet trefter et hull eller en dump, vil dette ikke virke inn på det andre hjulets bakkekontakt. Selv i krapp kurve-kjøring vil derfor alle hjulene beholde veigrepet. Uavhengig hjuloppheng gir også bedre absorbering av støt, bedre retningsstabilitet, mindre krengeing i svingene og bedre veigrep.

### Sikre bremses og presis styring

Ford Granada er utstyrt med to-krets servobremser med skiver foran og selvjusterende trommelbremses bak.

Tannstangstyring sikrer lett og presis styring. Snudiameteren er meget liten, kun 10,5 m.

### Nyutviklet elektrisk anlegg

Ford Granada har et nyutviklet elektrisk system som testes før det settes på plass i bilen. Alle ledninger er samlet i en felles kabel og ført frem til en sikringsboks plassert lett tilgjengelig. I dashbordet er det benyttet trykte strømkretser, noe som reduserer behovet for elektriske koblinger. En ny type elektriske kontakter eliminerer muligheten for feilkobling.

# Ford Granada. Solid og pålitelig. Bygget for sikker kjøring.

## Ford Granada er en velutstyrt bil:

- Rektangulære halogén hovedlys
- Ryggelys
- Høytrykks spyler på frontlyktene
- To-trinns vindusvisker med elektrisk spyler og intervallbryter
- Stofftrukne seter
- Regulerbare nakkestøtter
- Nedfellbare forseterygger
- Sikkerhetsseiler av rulletypen
- Festepunkter for sikkerhetsseiler i baksetet
- Polstret to-eket ratt med støtpute

- Konsoll med opplyst sigaretttenner
- Opplyst kontrollpanel for varme- og ventilasjonsanlegg
- Reostatbelysning på instrumentpanelet
- Avblendbart kupéspeil
- Oppvarmet bakrute
- Stålfelger med Granada hjulkapsler
- Stålraddialdekk 175 SR x 14
- Krengeingstabilisator foran
- Pyntestripe langs sidene

- Elektrisk klokke
- Spoiler
- Luftevinduer bak (kun 2-dørs utgave)
- Tripteller
- Tauekrok foran og bak
- Barnesikringslås på bakdører
- Vindusvisker/spyler på bakruten (på stasjonsvogner)
- Motoralternativ:
  - 1,7 liters V4 motor på 73 HK DIN
  - 2,0 liters rekkemotor med overliggende kamaksel på 99 HK DIN
  - 2,3 liters V6 motor på 108 HK DIN



Spoiler



Høytrykks spyler



Regulerbare nakkestøtter



# Ford Granada L. Bedre utstyrt for økt komfort og kjøreglede.

I tillegg til det utstyr som leveres på Granada, er L-utgaven utstyrt med:

- Sportsfelger (ikke stasjonsvogner)
- Teppe på gulvet
- Nedfellbart armlene i baksetet (ikke stasjonsvogner)

- Lys i hanskerommet
- Mer lyddempende materiale
- Beskyttelseslist langs sidene
- To innvendige lamper
- Make-up speil i solskjermen

- Motoralternativ:  
2,0 liters rekkemotor med overliggende kamaksel på 99 HK DIN  
2,3 liters V6 motor på 108 HK DIN



Nedfellbart armlene i baksetet



Sportsfelger



Beskyttelseslist langs siden



## Ford Granada GL. En luksuriøst utstyrt bil med avanserte tekniske løsninger.

I tillegg til det utstyr som leveres på Granada L, er GL-utgaven utstyrt med:

- Servostyring
- Sportsfelger med pynteringer
- Forniklet eksoshale
- Innvendig justerbart speil på førersiden
- Opplyst bagasjerom
- Tåkelys bak
- Ekstra polstrede seter med GL stoff-trekk
- GL gulvteppe
- Kombinerte armlener og støttehåndtak
- 4-eket polstret ratt
- Teppe i bagasjerom
- Konsoll i full lengde med askebeger og sigarett-tenner for baksetet
- Ampèremeter
- Oljetrykksmåler
- Turteller
- 185 SR x 14 stålradialdekk
- Variabel intervallbryter for vindusviskerne (2-15 sek.)
- Motoralternativ:  
2,3 liters V6 motor på 106 HK DIN  
2,8 liters V6 motor på 135 HK DIN



Innvendig justerbart speil



Kombinerte armlener og støttehåndtak



Konsoll i full lengde



# Ford Granada Ghia - luksuriøs eleganse i toppklasse.

I tillegg til det utstyr som leveres på Granada GL, er Ghia-utgaven utstyrt med:

- Vinyltak
- Soltak
- Farget glass i alle vinduer
- Automatgear

- Aluminiumsfelger
- Stereo radio/kassett spiller
- Sentralt låsesystem
- Halogén ekstralys
- Ekstra polstrede seter og interiør
- Spesielt Ghia gulvteppe
- Kartlommer i baksetet

- Motoralternativ:  
2,8 liters V6 motor på 135 HK DIN  
2,8 liters V6 motor med bensininn-  
sprøyting på 160 HK DIN





# Ford Granada LS. Bygget av og for bilentusiaster.

I tillegg til det utstyr som leveres på Granada L, er LS-utgaven utstyrt med:

- 190/65 HR x 15,35" Michelin TRX dekk
- Turteller
- Ampèremeter
- Oljetrykksmåler

- 4-eket polstret ratt
- Aluminiumsfelger
- Bilstein gass-støtdempere
- Kraftigere krengningstabilisatorer foran
- Servostyring
- Variabel intervallbryter for vindusviskerne (2-15 sek.)

- Ekstra halogénlys
- Progressive fjærer bak
- Konsoll i full lengde med askebeholder og sigarett-tenner
- Motoralternativ:
  - 2,8 liters V6 motor på 135 HK DIN
  - 2,8 liters V6 motor med bensininn-spreyting på 160 HK DIN



LS-instrumentering



Michelin TRX dekk



Progressive fjærer bak



# Ford Granada stasjonsvogner. Personbilens komfort pluss 2180 liters bagasjeplass.

Ford Granada stasjonsvogn har beholdt personbilens eleganse, komfort og de gode kjøreegenskapene, men har i tillegg en femte dør og opp til 2180 liters bagasjerom. For week-end utflukter med familien. For feriene. Som representasjonsbil. For krevende yrkeskjøring.

Den ekstra bagasjeplassen får De uten at noen av bilens fortrinn forringes. Den er like velutstyrt som sine respektive personbilutgaver Granada, Granada L og GL. De får samme kjøreegenskaper og komfort og samme lydløse kupé, og i tillegg elektrisk visker og spyler på bakruten.

Granada stasjonsvogn leveres også som GLS-utgave.

Motoralternativ:

- 2,0 liters rekkemotor på 99 HK DIN
- 2,3 liters V6 motor på 108 HK DIN
- 2,8 liters V6 motor på 135 HK DIN



2180 liters bagasjerom



Stor bakdør med gassdempere



Låsemekanisme for baksete



# Skreddersy Deres nye Ford Granada



Airconditioning



Stereo radio/kassettspiller



Justerbart innvendig speil



Skinn setetrekk



Sentralt låsesystem



Elektrisk opererte vinduer



Soltak



Soltak

Motorer	Granada	L	GL	LS	Ghia
1700 cm <sup>3</sup> 73 HK DIN	S	-	-	-	-
2000 cm <sup>3</sup> 99 HK DIN	S	S	-	-	-
2300 cm <sup>3</sup> 108 HK DIN	B	B	S	-	-
2800 cm <sup>3</sup> 135 HK DIN	-	-	B	S	S
2800 cm <sup>3</sup> 160 HK DIN	-	-	-	B	B

Annet utstyr	Granada	L	GL	LS	Ghia
Soltak	B	B	B	B	S
Vinyltak	B	B	B	B	S
Farget glass	B	B	B	B	S
Automatgear	B	B	B	B	S
Stereo kassett-spiller/radio	B	B	B	B	S
Aircondition	B	B	B	B	B
Sentralt låsesystem	B	B	B	B	S
Elektriske vinduer	B	B	B	B	B
Elektrisk antenne	B	B	B	B	B
Skinn setetrekk	B	B	B	B	B

S = Standardutstyr  
B = Kan bestilles  
- = Ikke tilgjengelig



Automatgear

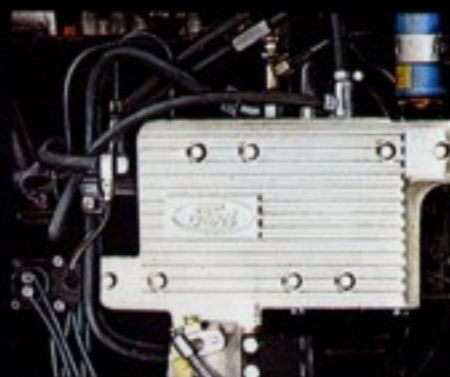

FI motor

En bil er et personlig anliggende. Et spørsmål om smak, behag og behov. En eier setter ekstra stor pris på en detalj ved en bil, men vil helst slippe en annen. Når det gjelder Ford Granada – i likhet med alle de andre Ford-seriene – er ikke dette noe problem.

De kan skreddersy bilen selv. Alt De gjør er å gi beskjed til Deres Fordforhandler hva slags utstyr De ønsker på Deres Granada, så sørger han for at det blir montert ved fabrikkens samlebånd.

Enten det gjelder en større – eller mindre motor – vinyltak, radio, automatgear eller en annen detalj De anser som spesielt viktig for Dem.

Dette er etter vårt syn den eneste riktige måten å kjøpe bil på.

# Skreddersy Deres nye Ford Granada



Airconditioning



Stereo radio/kassettspiller



Justerbart innvendig speil



Skinnet setetrekk



Sentralt låsesystem



Elektrisk opererte vinduer



Soltak



Soltak

Motorer	Granada	L	GL	LS	Ghia
1700 cm <sup>3</sup> 73 HK DIN	S	-	-	-	-
2000 cm <sup>3</sup> 99 HK DIN	S	S	-	-	-
2300 cm <sup>3</sup> 108 HK DIN	B	B	S	-	-
2800 cm <sup>3</sup> 135 HK DIN	-	-	B	S	S
2800 cm <sup>3</sup> 160 HK DIN	-	-	-	B	B

Annet utstyr	Granada	L	GL	LS	Ghia
Soltak	B	B	B	B	S
Vinyltak	B	B	B	B	S
Farget glass	B	B	B	B	S
Automatgear	B	B	B	B	S
Stereo kassett-spiller/radio	B	B	B	B	S
Aircondition	B	B	B	B	B
Sentralt låsesystem	B	B	B	B	S
Elektriske vinduer	B	B	B	B	B
Elektrisk antenne	B	B	B	B	B
Skinnet setetrekk	B	B	B	B	B

S = Standardutstyr  
B = Kan bestilles  
- = Ikke tilgjengelig



Automatgear

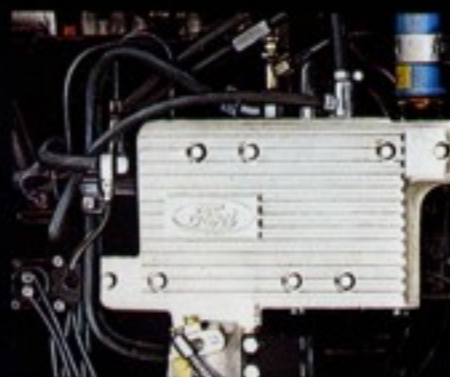

FI motor

En bil er et personlig anliggende. Et spørsmål om smak, behag og behov. En eier setter ekstra stor pris på en detalj ved en bil, men vil helst slippe en annen. Når det gjelder Ford Granada – i likhet med alle de andre Ford-seriene – er ikke dette noe problem.

De kan skreddersy bilen selv. Alt De gjør er å gi beskjed til Deres Fordforhandler hva slags utstyr De ønsker på Deres Granada, så sørger han for at det blir montert ved fabrikkens samlebånd.

Enten det gjelder en større – eller mindre motor – vinyltak, radio, automatgear eller en annen detalj De anser som spesielt viktig for Dem.

Det er etter vårt syn den eneste riktige måten å kjøpe bil på.

# Ford Granada - bygget for enkelt vedlikehold og 20.000 km service-intervaller.

Den nye generasjonen Ford Granada er ikke bare solid konstruert. Helt fra den første streken ble satt på papiret, har konstruktørene arbeidet for å redusere servicearbeidene til et absolutt minimum. Hver enkelt del av bilen ble grundig analysert slik at eventuelle problemer kunne avdekkes og fjernes. Resultatet var en høy grad av pålitelighet og slitestyrke, men også vesentlige tidsinnsparinger i forbindelse med reparasjoner og vedlikehold. Som betyr lavere verkstedregninger. Som betyr rimeligere bilhold.

Blant de fordelene De finner i en Ford Granada er:

- 20 000 km's serviceintervaller reduserer verkstedtiden og verkstedregningen.
- Selvjusterende bremses og clutch.

- Transmisjonen, akslene, styringen og hjulopphenget er smurt en gang for alle.
- Alle pærer kan skiftes uten bruk av verktøy.
- Slitasje på bremseklosser og bånd kan inspiseres uten at hjulet fjernes.
- En sentral-kabel for det elektriske anlegget reduserer antall koblingspunkter med 30%.
- Tennesystem uten stifter er standard på biler med V6-motorer. Resultatet er mer stabile tenningsstider.
- Tennpluggskifte og ventiljustering bare hver 20 000 kilometer.
- Sikringer og releer samlet i en boks.
- En kontrollampe gir beskjed dersom nivået i bremsevæskeresservoaret blir for lavt.
- Det daglige ettersynet er forenklet gjennom bruk av gjennomskiktige væskebeholdere for bremses og vindusspyler.

**Ford Service. Den sikreste måten å holde den nye Ford Granada en i toppform på.**

Ingen er bedre utstyrt til å ta vare på Deres nye Ford Granada enn den lokale Ford-forhandleren. Han har mekanikere som er spesielt opplært ved Fords egen serviceskole, han har det spesialverktøy som er nødvendig for å kunne gjøre en god jobb, avansert diagnoseutstyr – og selvsagt – et vell av Forderfaring. Kort sagt, Fords service-avdelinger overlater ingenting til tilfeldighetene.

Det finnes over 60 Ford-forhandlere over hele Norge. Alle er litt forskjellige, men samtidig har de en ting felles: Evnen til å sørge for at Deres bil går problemfritt hver eneste dag – år ut og år inn.



# TEKNISKE SPESIFIKASJONER

Motortype:	1,7 liters V4	2,0 liters Række 4	2,3 liters V6	2,8 liters V6	2,8 liters FI V6
Antall sylindre	4	4	6	6	6
Sylindervolum cm <sup>3</sup>	1699	1993	2293	2792	2792
Boring/slaglengde mm	90,0/66,8	90,8/76,95	90,0/60,1	93,0/68,5	93,0/68,5
Kompresjonsforhold	8,75 : 1	9,2 : 1	8,75 : 1	9,2 : 1	9,2 : 1
Ytelse HK DIN/o.min	73/5000	99/5200	108/5000	135/5200	160/5700
Dreiemoment kgm/o.min	13,0/2500	15,4/4000	18,0/3000	22/3000	22,5/4000
Toppfart km/t	147	165	168	182	193
Akselerasjon 0-100 km/t	17,7 sek.	12,9 sek.	13,2 sek.	10,7 sek.	9,7 sek.

Vekter:	1,7 liter	2,0 liter	2,3 liter GL	2,8 liter LS	2,8 liter Ghia	2,0 liter stasjonsvogn	2,3 liter stasjonsvogn
Egenvekt	1220	1240	1275	1370	1370	1310	1345
Nyttelast	445	445	460	435	435	575	575
Maks. tilhengervekt (m/brems)	1100	1115	1145	1230	1230	1050	1050

Mål:	Sedan	Stasjonsvogn
Utvendig lengde	4629	4744
Utvendig høyde	1378	1381
Utvendig bredde	1739	1739
Akeslavstand	2769	2769
Sporvidde – foran	1511	1511
bak	1537	1537
Guivlengde – til baksetet	–	1196
til forsetet	–	2039
Maksimal lasthøyde	–	781

## Kapasiteter:

Bensintank:	Sedan 66 liter, stasjonsvogn 63 liter
Kjølesystem:	1,7 liters motor: 6,0 liter 2,0 liters motor: 6,1 liter 2,3 liters motor: 6,9 liter 2,8 liters motor: 10,2 liter 2,8 FI liters motor: 10,2 liter
Oljesystem:	1,7 og 2,0 liters motor: 3,8 liter
m/filter:	2,3 og 2,8 liters motor: 4,2 liter

## Bagasjerom:

Sedan:	710 liter
Stasjonsvogn:	1180 liter til baksete 2180 liter til forsete

## Bremser:

To-krets servobremser, skiver foran, tromler bak. Håndbrems montert mellom forsetene.

## Hjuloppheng:

Foran – uavhengig med gaffelformede bærearmer, støtdempere i spiralfjærer.

Bak – uavhengig hjuloppheng med triangelformede bærearmer med spiralfjærer.

## Styring:

Tannstangstyring, utveksling 22 : 1, snudiameter 10,5 meter (servostyring på GL, Ghia og LS).

## Hjul og dekk:

Modell:	Felg:	Dekk:
Granada	5,5" J stålfelger	175 SR-14
L	6" J stål-sportsfelg	175 SR-14
GL	6" J stål-sportsfelg	185 SR-14
Ghia	6" J aluminiumsfelger	185 SR-14
LS	6" J aluminiumsfelger	190/65 HR-15,35
Stasjonsvogn		
Granada	5,5" J stålfelger	185 SR-14
L	5,5" J stålfelger	185 SR-14
GL	5,5" J stålfelger	185 SR-14
GLS	6" J aluminiumsfelger	190/65 HR-15,35

## Elektrisk anlegg:

Sikret 12 V, 55 Amp. vekselstrømsdynamo 55 Ah batteri, 66 Ah batteri på automatic og Taxi pack.



Granada 2-d



Granada 4-d



Granada stasjonsvogn



L 2-d



L 4-d



L stasjonsvogn



GL 2-d



GL 4-d



GL stasjonsvogn



Ghia 4-d

Ford arbeider kontinuerlig med å forbedre sine produkter. Spesifikasjoner, farger og utstyr kan derfor bli endret før katalogen blir ajourført.



PN 106228 7/87/45 m/NOR  
Printed in Western Germany by Mairs Graph. Betriebe Stuttgart

