

**FORD
GRANADA**



**FORD
GRANADA**



BAK DRIFTSSIKKERHETEN, KJØREEGENSKAPENE OG KOMFORTEN, LIGGER STOR INGENIØRKUNST.

Kjøreegenskapene og komforten du opplever i en Ford Granada er ikke et resultat av ekstrautstyr og

påplussinger. Det skyldes omtenk-
som utforming og konstruksjon.
I konstruksjonsfasen ble hver

enkelt del av bilen grundig analy-
sert slik at eventuelle problemer
kunne avdekkes og fjernes. Resul-
tatet av det grundige forarbeidet er
en høy grad av pålitelighet og
slitestykke.

Bekvemmelighet

Ford Granada er en ytterst
rommelig fem-seter. Forsetene
har nedfellbare rygger og anatomisk
form som sikrer god støtte til lår,
korsrygg og skuldre. Førersetet har
elektrisk oppvarming på alle versjo-
ner.

På GL og Ghia har både førersetet
og passasjeret foran elektrisk
oppvarming. Baksetet har god
plass til tre voksne, med rikelig
skulder og hoftebredde.

Både for- og baksetene er trukket
med nye smakfulle stoffer som er
fargeavstemt til den øvrige inn-
redningen. Kupéulvet er selvsagt
teppebelagt.



Varme- og ventilasjonsanlegget sørger for jevn fordeling av varm eller kald luft til for- og baksetene. Effektive luftuttak sørger for en komplett utskifting av luften hvert 20. sekund.

Instrumentpanelet er oversiktlig og enkelt å betjene. Det nye econolite bensinforbruksindikatoren er plassert i speedometeret.

De viktigste kontrollene er plassert på rattstammen slik at de kan nås uten at sjåføren må slippe rattet.

Inn- og utstigning av bilen i mørke er gjort lettere og sikrere gjennom kraftige kupélyslampes som tennes når dørene åpnes, eller ved hjelp av egen bryter.

Stilhet

Granada er en utrolig behagelig bil å være i, selv i høye hastigheter eller på ujevn vei. Motoren er stillestående og en omfattende lyd-demping sørger for å holde veistøy og det som måtte være av motorlyd ute fra kupéen – og det uavhengige hjuloppheng fanger opp hull og ujevnheter.

Her viser vi

4-dørs Ford Granada Ghia i Tibetan Gold med Bitter Chokolade interiør.



Granada Ghia har ekstra luxuriøst interiør, med seter og paneler trukket i Chatsworth. Setebelter bak er ekstrautstyr.



EN AV DE SIKRESTE BILENE PÅ VEIEN.

En av ingeniørenes hovedmålsetninger var å gjøre Ford Granada til en sikker bil for fører og passasjerer.

Sikkerheten begynner med det selvbærende karosseriet, som gir en betydelig grad av stivhet. Det er statabsorberende soner både foran og bak, og selve kupeen er omgitt av et kraftig stålbur som beskytter fører og passasjerer ved en eventuell kollisjon. Sikkerhetstenkningen fortsetter med det uavhengige hjulopphenget, lang akselavstand og bred sporvidde (den bredeste i klassen). I praksis betyr det imponerende sikre

kjøreegenskaper og retningsstabilitet, enten veiene er gode eller dårlige, snorrette eller kronglete.

Dette bildet kompletteres av den presise tannstangstyringen og overdimensjonerte diagonalt delte to-krets servobremser med skiver foran og tromler bak.

Se og bli sett

Sikten ut av en Ford Granada er enestående god. De store vinduene gir 300° panoramasikt. I tillegg til at de gir sikrere kjøring, betyr store vinduer mer lys og dermed mer kjøreglede.

Det er lagt vekt på at bilen skal sees av andre også når det er mørkt. Derfor er lyktene store og kraftige og både fremre og bakre retningslys er synlige også fra siden. Innebygget tåkebaklys er standard for hele serien.

Oversiktlig instrumentering og riktig kjørestilling.

Instrumentpanelet i Ford Granada er et klassisk eksempel på hvordan god design skaper gode bruks-egenskaper.

Instrumenter og brytere er riktig plasserte og godt merket med tanke på sikker betjening. Det

nye Econolite bensinforbruks-indikator er plassert i speedometeret. Viktige funksjoner er samlet i spaker på rattstammen, som nås uten å slippe rattet. Selve rattstammen er støtabsorberende og kantene langs dashbordet polstret. Setene hører til det utstyret som gjør Granada til en idéell langtursbil, med kaldstøpt, anatomisk formet skumplast på en solid fjærmatte. Både forseteryggene og nakkestøttene er regulerbare. Granada GL og Ghia sedan har dessuten nakkeputer i baksetet, og oppvarmet sete for fører og passasjer foran.

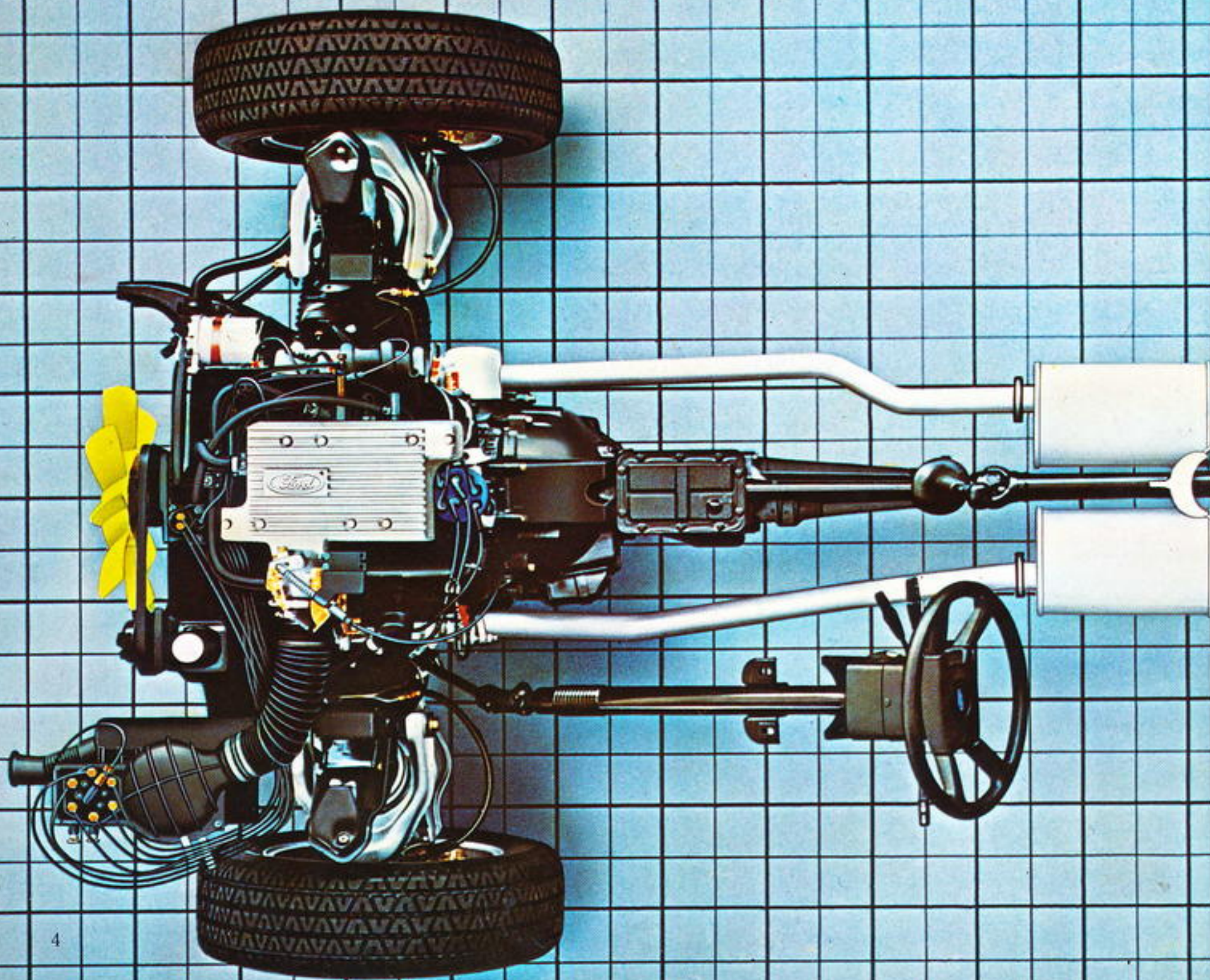

Rullebelter er selvsagt standard, og mot et tillegg i prisen leveres det også sikkerhetsbelter for baksetepassasjerene. Granada har et av verdens mest avanserte varme- og ventilasjonsanlegg med rask og enkel innstilling av ønsket kupétemperatur. Fire luftdyser på dashbordet gir temperaturkontrollert luft og dermed også mulighet for ekstra rask defrosting av siderutene. Sist, men ikke minst, alle dører har kollisjonssikre låser med en spesiell mekanisme på bakdørene som gjør at de ikke kan åpnes fra innsiden – med tanke på barnas sikkerhet!

Granada har delt bakaksel og uavhengig hjuloppheng. Granada GL, Ghia og S-pack leveres med gass-statdempere.

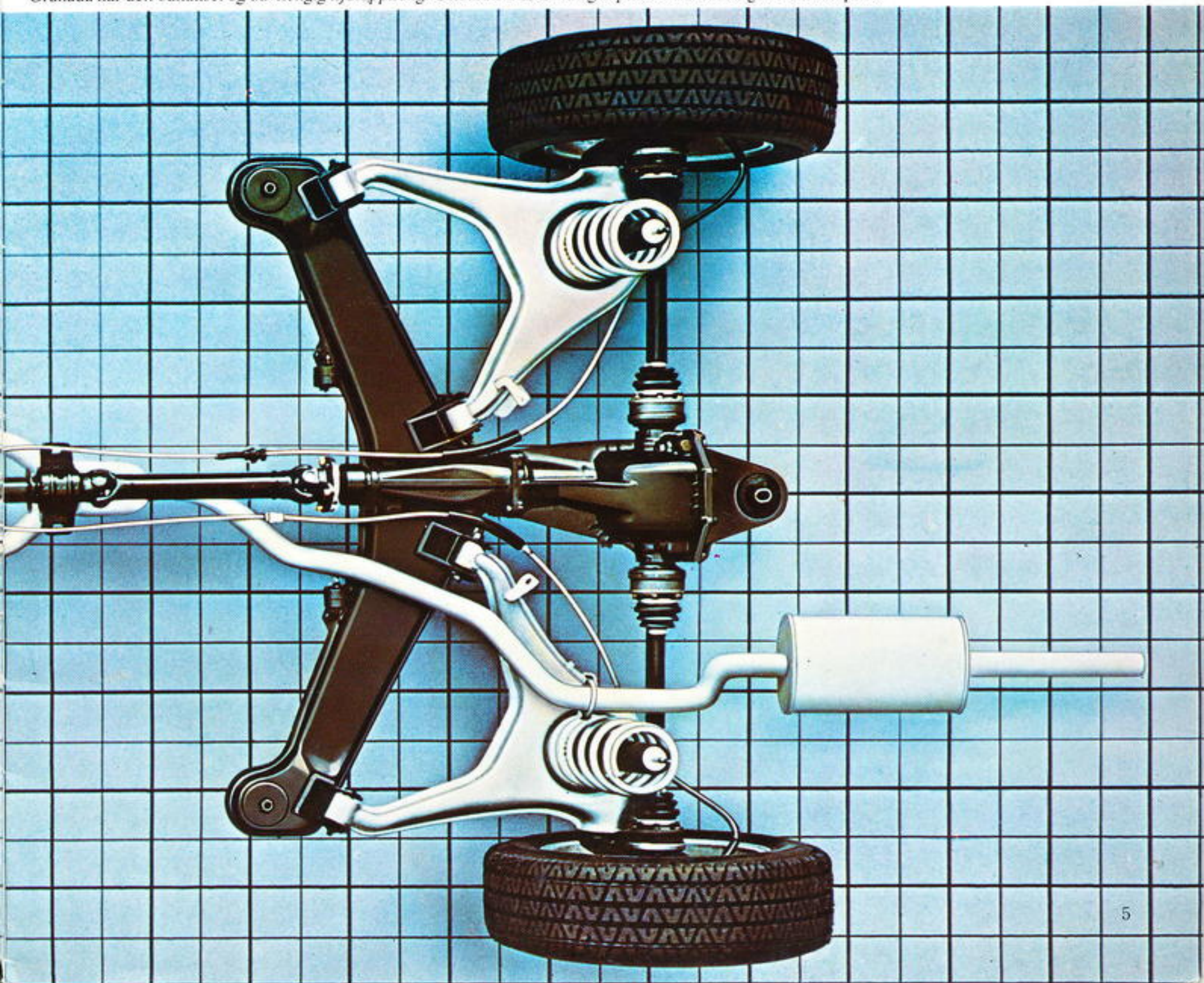

EFFEKTIVE MOTORER, LANGE SERVICE-INTERVALLER OG AVANSERT TEKNIKK BETYR LAVERE DRIFTSKOSTNADER.

Ford Granada er en moderne bil også med tanke på stadig økende bensinpriser. Ifølge offisielle målinger basert på ECE A70-normen er bensinforbruket som vist i tabellen nedenfor.

Motor	HK DIN/kw	l/mil ved 90 km/t	l/mil ved bykjøring
2.0 R4	101/74	0.77	1.26
2.3 V6	114/84	0.84	1.31
2.8 V6	135/99	0.90	1.49
2.8i V6	160/118	0.86	1.51
2.1 D	63/46	0.70	0.91

Det er mange grunner for så gode forbrukstall. Blant annet har alle Granada-modeller termostatstyrt vifte som sparer krefter og drivstoff, i kombinasjon med en serie andre tekniske løsninger som påvirker både bensinforbruket og de totale driftskostnadene, en av disse er Econolite som er plassert i speedometeret og viser om du kjører økonomisk. Samtlige modeller er nå utstyrt med låsbart tanklokk.



Men bensinutgiftene er bare en del av driftskostadene. Enkelt vedlikehold, 20000 km serviceintervaller og bunnsolid konstruksjon er også med på å holde utgiftene nede. Karrosseriet er konstruert med tanke på rask og enkel oppretting ved en eventuell kollisjon. (Det er faktorer som også påvirker forsikringspremien).

Ford beskytter investeringen din

Rust er en av bilens verste fiender. Det er ikke bare at den ødelegger utseende og svekker bilens styrke, den er også med på å senke bilens innbytteverdi. For å sikre deg mot verditap benytter Ford en av verdens mest avanserte rustbeskyttelsesprosesser. Den er nærmere beskrevet på side 29. I tillegg monteres originale Lokari

innerskjermer på alle Ford's person- og stasjonsvogner. Dette kvalifiserer til å bli med på Tectyl's 10-års rustgaranti-program.

Her viser vi:

4-dørs Ford Granada GLS i Venetian Red med Shark Grey interiør.

Radio/kassettpiller leveres på bestilling mot tillegg i prisen.





KOMFORT OG PLESS TIL Å STREKKE BENA SELV I DEN RIMELIGSTE



Selv de rimeligste Granada-modellene har funksjonelle og eksklusive detaljer. Oppvarmet førersete og nye elegante tekstiler setene gir Granada et nytt og mer luksuriøst preg. Instrumenteringen er komplett med det nye Econolite for å oppnå bedre driftsøkonomi. Langs karosseriet er det nå en bred beskyttelseslist av gummi. Kraftige halogen frontlykter og store retningslys som også sees fra siden gjør kjøring i mørke og dårlig vær sikrere. Dertil kommer selvsagt den rommelige Granada-kupéen og de øvrige kvalitetsegenskaper som følger med Granada-navnet. En komplett liste over hva du får i en Ford Granada finner du på side 29.

Granada har oversiktlig instrumentbord med trippsteller og Econolite i speedometeret.



Her viser vi:

4-dørs Ford Granada i Tuscan Beige med Tan interior. Radio leveres på bestilling mot et tillegg i prisen.

FORD GRANADA.

Granada har 6" sporsfelger. Pynteriger leveres som ekstrautstyr.



Kraftige halogenlys med høytrykksspylere bedrer sikten.



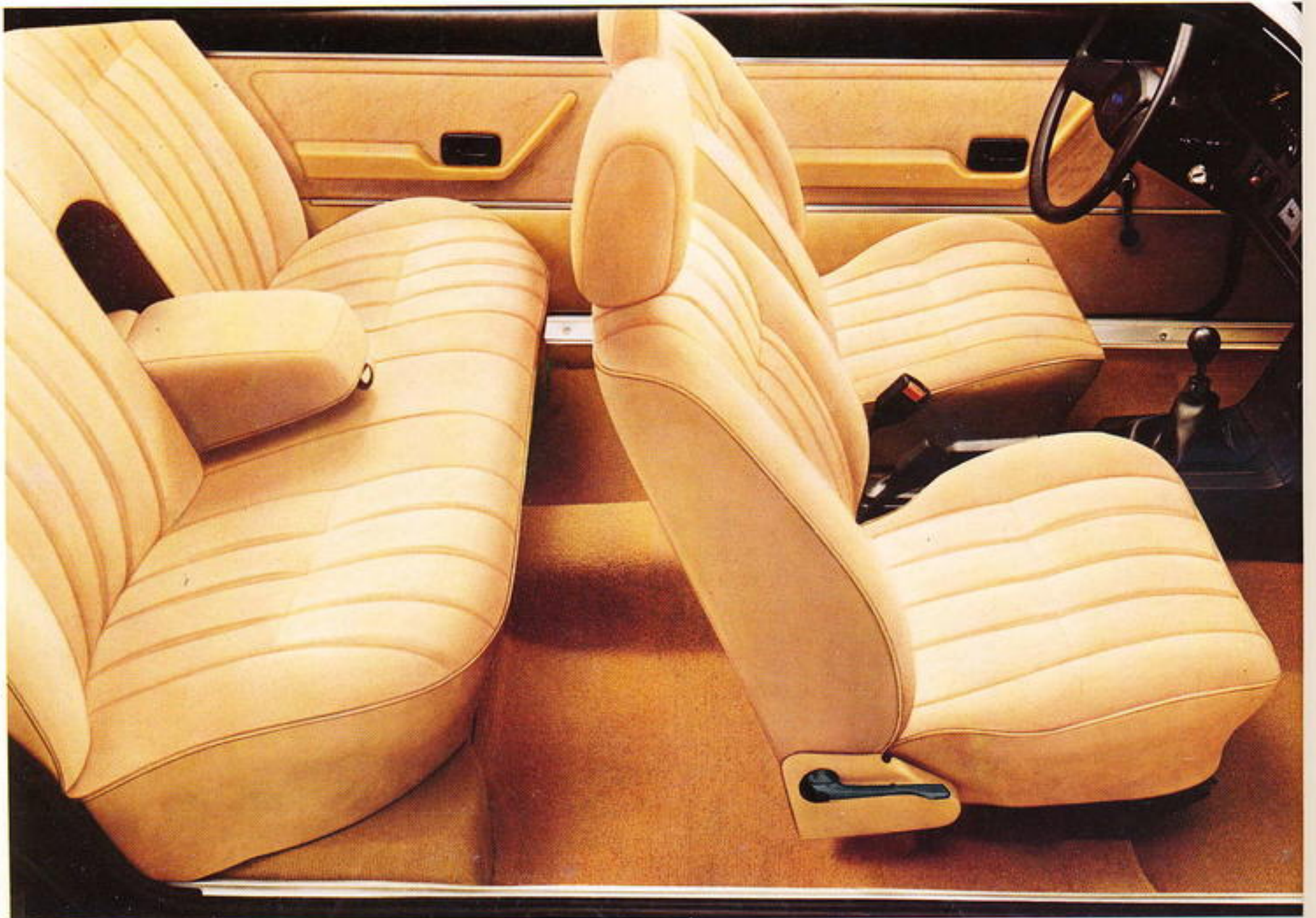



FORD GRANADA L BETYR MER VALUTA FOR PENGENE - OG STØRRE KJØREGLEDE.

Ford Granada L er utstyrt for å gi kjøreglede. Luksuriøst York stofftrekk på seter og interiør sammen med ekstra lydisolering, gjør at fører og passasjerer får en ekstra behagelig kjørekomfort. For å øke velværen ved lavere temperaturer, er førersetet elektrisk oppvarmet. Farget glass i alle vinduer gjør det behagelig

å kjøre også under skiftende lysforhold. Sidespeilet på førersiden er fjernkontrollert for å lette justeringen. Lister langs karosserisidene gir beskyttelse mot uforsiktige medparkerere. Dette er bare eksempler på hva du får tillegg ved å velge Granada L. Resten kan du lese på side 29.

Her viser vi

4-dørs Granada L i Midnight Blue med Tan interiør. Radio og setebelster bak leveres som ekstrautstyr.

Bildene viser oppbevaringsrom og hanskerom i dashbordet, beskyttelseslist langs siden og solskjerm med speil.





FORD GRANADA GL – MED VEKT PÅ DET
EKSKLUSIVE – I KONSTRUKSJON,
KOMFORT OG KJØREGLEDE.

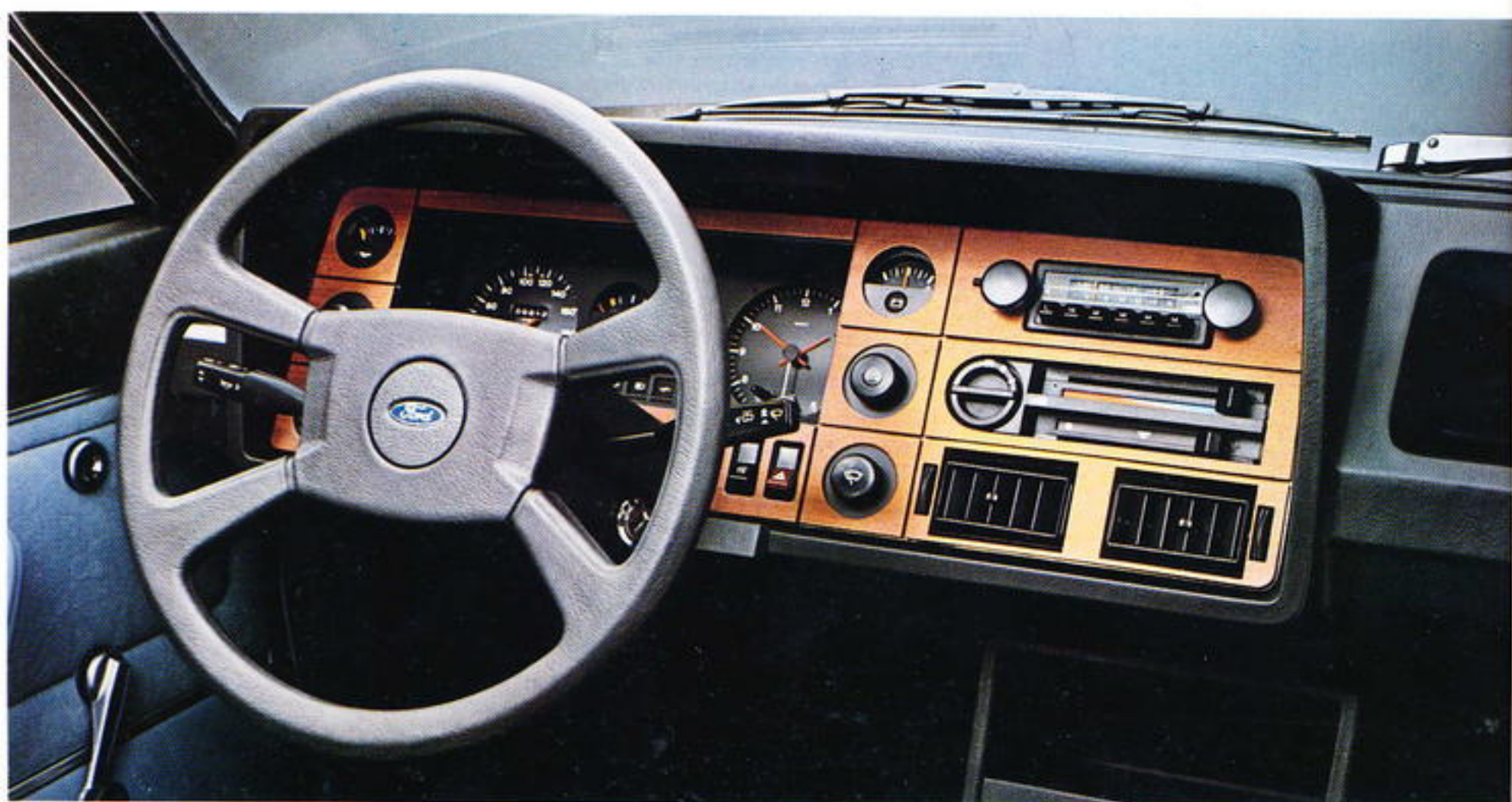



Ford Granada GL leveres med utstyr som kombinerer driftsikkerhet, komfort og kjøreglede på høyt nivå. Sikkerhetsdetaljene er konsekvent gjennomført for å stå i forhold til bilens øvrige ressurser. Polstrede nakkestøtter i baksetet (sedan) farget glass i alle vinduer og ekstra halogen fjernlys er noe av det nye sikkerhetsutstyret. Eksklusive seter i Cashmere/Durham stofftrekk med elektrisk oppvarmede forseter vil du sikkert sette pris på. Dashbordet er utstyrt med treinnfellinger. Rattet er 4-eket og trukket med et mykt og behagelig materiale. Midtkonsollen er forlenget med et midtplassert armelene som inneholder et skjerm oppbevaringsrom for småsaker. Baksetepassasjerene har eget askeberger og sigarettener. Ford Granada GL leveres med 2,3 eller 2,8 litres V6 motor og servostyring.

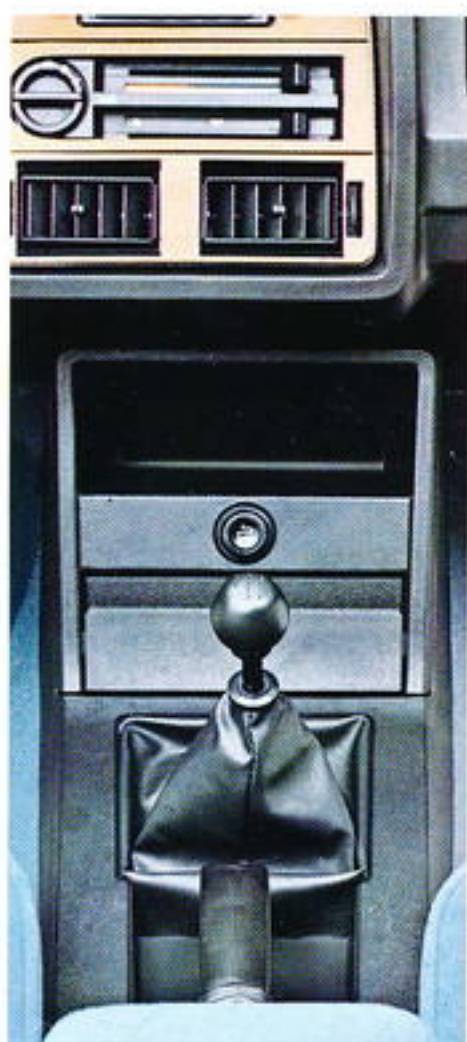

GL-utstyret er selvsagt enda mer omfattende. Om det kan du lese mer på side 29.

Her viser vi:

4-dørs Ford Granada GL i Strato Silver metallic med Blue interiør. Tåkelys og radio leveres på bestilling mot tillegg i prisen.







FORD GRANADA GHIA – FLAGGGSKIPET I GRANADA-SERIEN OG EN AV DE MEST KOMFORTABLE BILER PÅ MARKEDET.



Det er mange detaljer som skiller Ghia fra de øvrige modellene og gjør den til seriens flaggskip. En av dem er de elegante aluminiums-felgene, som sparer vekt samtidig som de gir ekstra styrke og er lette å holde rene. Alle vinduene er i farget glass og sidevinduene foran har elektrisk vindusheis. Soltaket åpner opp for en helt ny form for kjøreglede. Det kan enten sveives tilbake eller vippes opp i bakkant, alt etter hva som er mest bekvemt. Forsetene er elektrisk oppvarmet og trukket i det eksklusive

Chatsworth-stoffet. Baksetet er utstyrt med nakkestøtter (sedan) Bak-siden av forseteryggene har egne oppbevaringsrom for lesestoff. Det dype gulvteppet er trukket opp over dørene, mens markerte treinnfellinger på toppen setter prikken over i'en. Dette er bare en del av utstyret på Granada Ghia. Resten kan du lese om på side 29.

Her viser vi:

4-dørs Ford Granada Ghia i Tibetan Gold med Bitter Chokolade interiør. Radio/kassettspiller og setebelter bak kan leveres som tilleggsutstyr.





FORD GRANADA STASJONSVOGN
BETYR ØKT FLEKSIBILITET OG MER PLESS
MED GRANADA-KVALITET.





Med baksetet i bruk har du et lastegulv på 1.2 m². Bakseteryggene felles ned raskt og enkelt og åpner opp for et gulv på 2.2 m² med et lastevolum på hele 2180 l. Vindusvisker/spyler på bakruten øker sikten i dårlig vær. Granada Ghia stasjonsvogn er en ekstra luksuriøs versjon med integrert takring i stål, 2.8 liter motor og tillatt tilhengervekt på hele 1335 kg.

Granada stasjonsvogn leveres i alle utstysvarianter, og har fått alle de nye utstysdetaljene som de tilsvarende sedan-versjoner. En nærmere presentasjon finnes på side 29.

Her viser vi:

Ford Granada L stasjonsvogn i Strato Silver med Tan interiør setebelter bak kan leveres som ekstrautstyr.





S-UTSTYRET GIR FORD GRANADA KJØREEGENSKAPER OG VEIGREP I EN KLASSE FOR SEG.



Den kraftige 2.8-liters V6-motoren er den idéelle kombinasjon sammen med S-utstyret. Den utvikler 135 HK DIN og gir imponerende rask og sikker forbi kjøring og den toppfarten som kan utnyttes ved reiser på kontinentet. Likevel er bensinforbruket imponerende lavt. S-utstyret inkluderer også servo-styring, halogen hjelpefjernlys og de berømte Michelin TRX-dekkene kombinert med et hjuloppheng som gir veigrep og stabilitet av klasse. Dekkdimensjonen er 190/65 på 6 x 15.35-toms aluminiumsfelger. Elektronisk stiftløs tenning er standard på alle Granada-modeller med S-utstyr. For ytterligere opplysninger, se side 29.



Her viser vi:

4-dørs Ford Granada GLS i Venetian Red med Grey interiør. Radio/kassettpiller leveres på bestilling mot tillegg i prisen.

Granada S-utstyr omfatter bl. a. 6" aluminiums sportsfelger på 195/65 HR-390 dekk.

Motorrommet er oversiktlig og lett tilgjengelig.

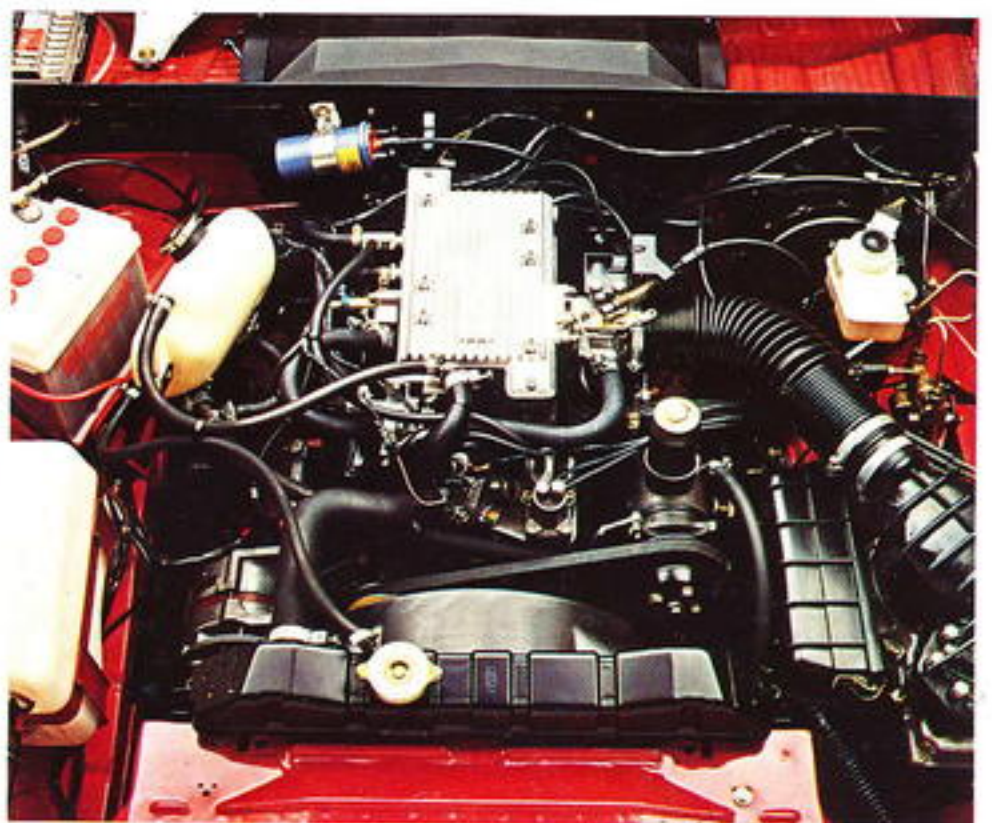



FORD GRANADA DIESEL – EN FORNUFTIG INVESTERING VED LANG ÅRLIG KJØRELENGDE.

Dieselmotorens fortrinn er i første rekke lavt drivstofforbruk. Tallene nedenfor gjelder liter pr. mil.

**Jevn hastighet
i 90 km/t**
0.70

Bykjøring
0.91

Ford Granada Diesel er ekstra godt isolert mot støy, og dieselversjonen kjennetegnes av samme

komfort og bekvemmelighet som de andre Granada-versjonene. Se for øvrig side 29 for ytterligere detaljer.

Her viser vi:

4-dørs Ford Granada D i Forest Green metallic med Tan interior. Radio leveres på bestilling mot tillegg i prisen.

Motorrommet er oversiktlig og lett tilgjengelig.

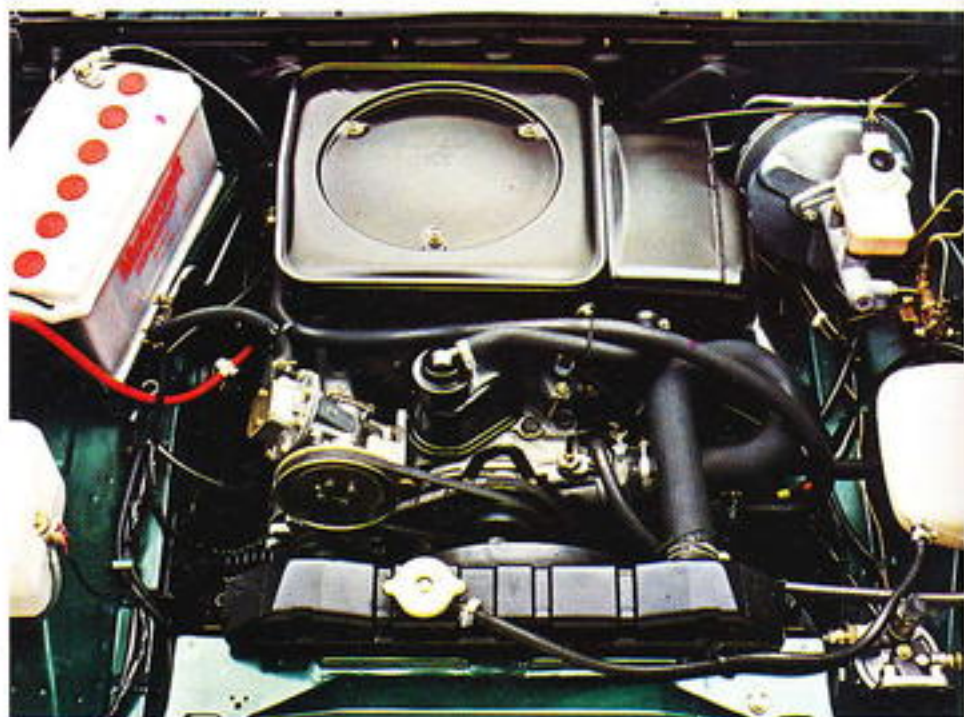



Baksetet har armlene i midten.



Oversiktlig instrumentpanel med alle viktige hendler på rattstammen.



FORD GRANADA HAR KLASSENS STØRSTE UTVALG AV EKSTRAUTSTYR FOR AT DU KAN SKAPE DIN PERSONLIGE BIL.



D.

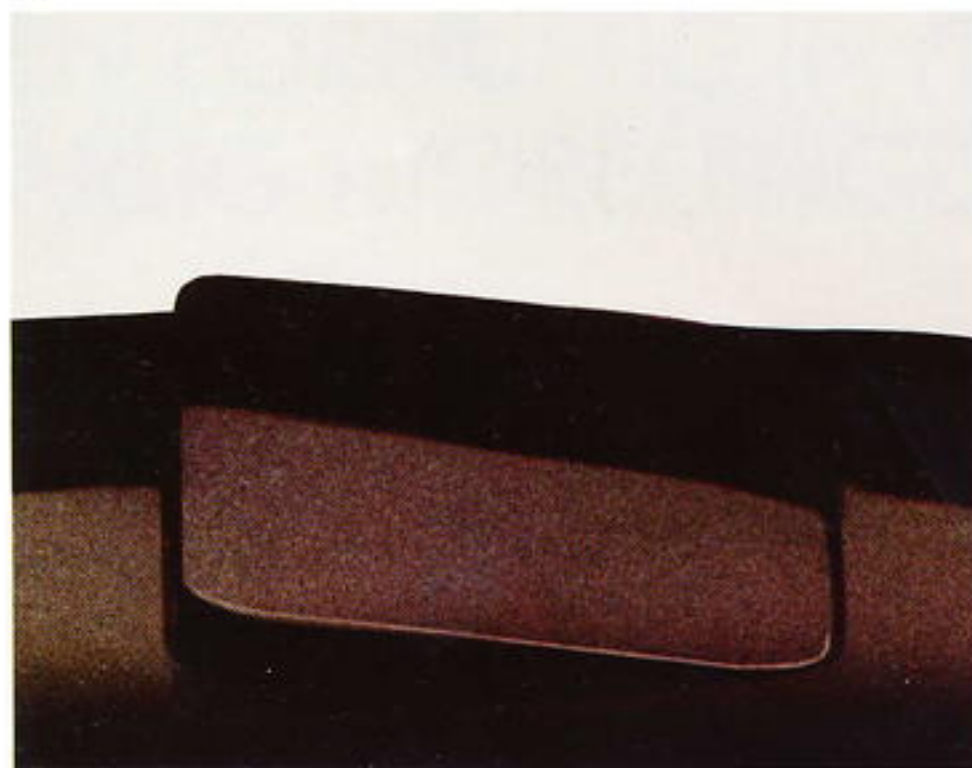

B.



G.



E.



A.



C.



F.

- A. Med et luftkondisjoneringsanlegg er du alltid sikret et behagelig kupé-miljø, uavhengig av været utenfor bilen. Fords luftkondisjoneringsanlegg er spesielt tilpasset Granadas varme- og ventilasjonsanlegg.
- B. Soltak med vinyltak.
- C. Det er ingenting som kan måle seg med ekte lær. Lærtrukne seter leveres til Granada GL og Ghia i sort eller lys brunt.
- D. Fords kompakte C3 gearkasse gjør det behagelig å kjøre selv i tett trafikk. Det gir bedre ytelser og økonomi enn andre og tyngre automatgearkasser.
- E. Sentrallås trykker verdiene dine ved at en omdreining av nøkkel låser alle dørene – også bagasjerommet. Det kan også betjenes manuelt.
- F. Soltaket kan løftes i bakkant.
- G. Aluminiumsfelger



Ford og Motorcraft reservedeler

Klare spesifikasjoner og nøyaktige standarder fastsatt av Fords egne ingeniører, sikrer en kontinuerlig høy kvalitet på Fords originale reservedeler. Og Fords reservedelsprogram omfatter alt fra karosserier til gearspakkuler og fra komplette motorer til de minste pakningene. I tillegg kommer alle reservedeler solgt under Motorcraft-merket. Motorcraft er en produktserie utviklet av Ford for å sikre kvalitetsdeler til alle de mest vanlige bilmerkene. Motorcraft-deler monteres som originalutstyr på Fords biler. Ford- og Motorcraft-deler er tilgjengelig hos alle Fords forhandlere. For å være sikker på at din Ford skal yte det maksimale i hele levetiden, bør du forsikre deg om at det alltid benyttes Ford eller Motorcraft reservedeler.

Ekstrautstyr

	Granada	L	GL	Ghia
Vinyltak	T	T	T	T
Soltak (F)	T	T	T	S
Farget glass	T	S	S	S
Fjernbetjent dørspeil på førersiden	T	S	S	S
Halogen hjelpefjernlys	T	T	S	S
Kurve/tåkelys foran	T	T	T	T
Tåkebaklys ¹⁾	T	T	S	S
Rullebelter bak	T	T	T	T
Elektriske vindusheiser foran	T	T	T	S
Elektriske vindusheiser foran og bak	T	T	T	T
Lærinteriør (Bare 4-dørs) (C)	-	-	T	T
Servostyring	T	T	S	S
Sentrallås (E)	T	T	T	S
Luftkondisjonering (Bare med V6) (A)	T	T	T	T
Ford Mellom- og langbølgeradio	T	T	T	T
Ford M/L-radio med stereo kassettp.	T	T	T	T
Ford FM/M/L-radio med stereo kassettp.	T	T	T	T
Motordrevet antenne	T	T	T	T
Metallic lakk	T	T	T	S
Signallakk	T	T	T	S
Kvartsur/tripteller	S	S	S	S
Turteller (Ikke med diesel)	T	T	S	S
Automatgear (Ikke med diesel) (D)	T	T	T	S

Motøer

2.0 R4	Granada, L
2.3 V6	Granada, L og GL
2.8i V6	GL, Ghia og «S»
2.8i V6	Ghia og «S»
2.1 R4 diesel	Granada

¹⁾ Bare sedan.

T = tilgjengelig, S = standard, - = ikke tilgjengelig.

FORD GRANADA – TEKNISKE SPESIFIKASJONER.

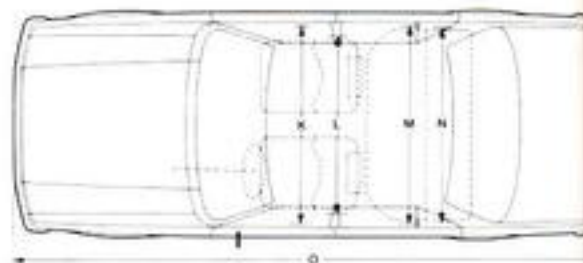
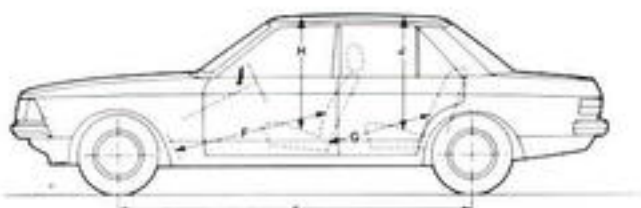

Styring

Tannstangstyring med støtabsorberende rattstamme og ratt.

Bremser

Selvjusterende, hydrauliske to-krets servobremser med skiver foran og tromler bak.

Hjuloppheng:

Foran: Uavhengig med kort og lang gaffelformet bærearmer, støtdempere i spiralfjærer og stabilisatorstag.

Bak: Uavhengig med triangelformede bærearmer med spiralfjærer.

Hjul og dekk:

Stålradialdekk er standard på alle modeller.

Kjølesystem

På Granada 2.0 og 2.3 liters motorer har kjølesystemet termostatstyrt vifte som reduserer

bensinforbruk og støy ved midlere og høyere hastighet. 2.8 liter og 2.8i liter motorene har termostatstyrt væskeklutch.

Dekk

Granada, Granada L sedan 175x14 SR
Granada GL, Ghia sedan 185x14 HR



Granada, Granada L stv.	185x14 SR
Granada 2.3 GL stv.	185x14 SR
Granada 2.8 GL og Ghia stv.	185 x 14 HR
Granada 2.8 GL og Ghia stv. m. automat	185 x 14 SR

Alle biler med «S»-utstyr har
Michelin 195 x 65 HR 390
TRX-dekk.

Elektrisk anlegg

Sikret 12 V, 55 Amp veksel-
strømsdynamo, 55 Ah batteri.
Når Taxi-pack og/eller automat-
gear bestilles leveres 66 Ah
batteri. 2.8 liter med bensin-
innsprøyting har 70 amp dynamo.

Dimensjoner

Sedan

Utvendig bredde C	1791 mm
Utvendig lengde O	4760 mm
Utvendig høyde A	1416 mm
Akselavstand E	2769 mm
Sporvidde foran B	1515 mm
Sporvidde bak D	1532 mm
Benplass foran F	1055 mm
Benplass bak G	952 mm
Høyde sete/tak foran H	969 mm
Høyde sete/tak bak J	953 mm
Skulderbredde foran L	1440 mm
Skulderbredde bak N	1440 mm
Hoftebredde foran K	1473 mm
Hoftebredde bak M	1470 mm
Bagasjeromvolum	380 liter
Snudiameter	10.5 meter
Bensintankvolum	66 liter

Stasjonsvogn

(Samme som ovenfor, men med
følgende unntak)

Utvendig lengde	4870 mm
Lastekapasitet (baksete i bruk)	1180 liter
Lastekapasitet (bakseterygg nedfelt)	2180 liter
Bensintankvolum	62 liter
Lengde lasterom som 2-seter:	205 cm
Lengde lasterom som 5-seter:	120 cm
Høyde i lasterom:	95 cm
Bredde i lasterom:	174 cm

Transmisjon

Bakhjulsdreven via enkel
tørrplateclutch. Fire-trinns
manuell gearkasse med gulv-
montert gearspak.

Motortype	2.0 liter	2.3 liter	2.8 liter	2.8 liter i	2.1 liter D
Antall sylindre	4	6	6	6	4
Sylindervolum cm ³	1993 cc	2293 cc	2792 cc	2792 cc	2112 cc
Boring/Slaglengde mm	90,8/76,95	90/60,1	93/68.5	93/68.5	90/83
Kompresjonsforhold	9.2:1	8.75:1	9.2:1	9.2:1	22.2:1
Ytelse Hk DIN/o. min	101/5200	114/5300	135/5200	160/4300	63/4500
Dreiemoment kgm/o. min	15.6/4000	18.0/3000	22.0/3000	22.4/4300	12.4/2000
Toppfart km/t	165	170	181	193	136
Akselerasjon 0-100 km/t	12.4 sek.	11.5 sek.	10.6 sek.	9.7 sek.	25 sek.

Vekter	2.0 liter 4 Dr	2.3 liter 4 Dr	2.8 liter 4 Dr GL	2.8 liter 4 Dr Ghia	2.1 liter Dsl. 4 Dr	2.0 liter Stv.	2.3 liter Stv.	2.8 liter Stv. GL	2.8 liter Stv. Ghia
Egenvekt, kg	1240	1300	1340	1370	1340	1310	1350	1400	1485
Nyttelast, kg (inkl. vekt av passasjerer)	435	435	465	435	395	375	590	525	440
Maks. tilhengervekt (m/brems)	1115	1170	1205	1230	1000	1175	1215	1260	1335

FORD GRANADA UTSEENDE OG VERDI BESKYTTES AV EN AV VERDENS BESTE RUSTBESKYTTELSESPROSESSER.

Hver eneste ny Granada beskyttes av en antirustprosess som hører til verdens beste. I tillegg monteres originale Lokari innerskjermer på alle Ford's person- og stasjonsvogner. Dette kvalifiserer til å bli med på Tectyl's 10-års rustgaranti-program. Med de endringer som nå er gjort, består prosessen av følgende elementer:

Seks viktige trinn for økt beskyttelse

1. Karosseriet senkes ned i et fosfatbad for å fjerne alle spor etter oksydasjon. Dette følges av høytrykksspyling med deionisert vann for å skylle vekk fosfatavleiringer slik at det oppstår best mulig kontakt mellom primer og metall.
2. Karosseriet senkes nå ned i et elektrisk ladet bad med polyester-primer som legger seg på åpne og skjulte deler av karosseriet.
3. Et PVC-belegg påføres spesielt sårbare deler av undersiden på

karosseriet. For å sikre et jevnt lag PVC, påføres belegget med manuelt betjente sprøyter og koster. Belegget påvirkes ikke av varme.

4. PVC-belegget bakes i en spesiell grass-fyrt ovn. Ytterligere to lag primer påføres for å gi et sterkt underlag for lakken, som påføres i minst tre lag.
5. Det lakkerte karosseriet gjennomgår nå en spesiell prosess hvor voks sprøytes inn i hulrom ved hjelp av spesialutviklede, fleksible sonder. Med hulrom mener vi dørpaneler, bakre karosserie-

bjelker og motorpanser. På den måten er det ikke mulig for fukt å samle seg og gå til angrep på metallet.

6. Til slutt forsegles hele understellet med en kraftig voks som beskytter mot søle, vann og fremfor alt salt. Fords antirustbehandling sørger for at lag etter lag beskytter bilen for på å den måten å forbedre holdbarheten og beskytte eierens investering.
7. Originale Lokari innerskjermer monteres for å hindre at slitasje fra stensprut og fuktighet skal bryte ned det rustbeskyttende belegget.

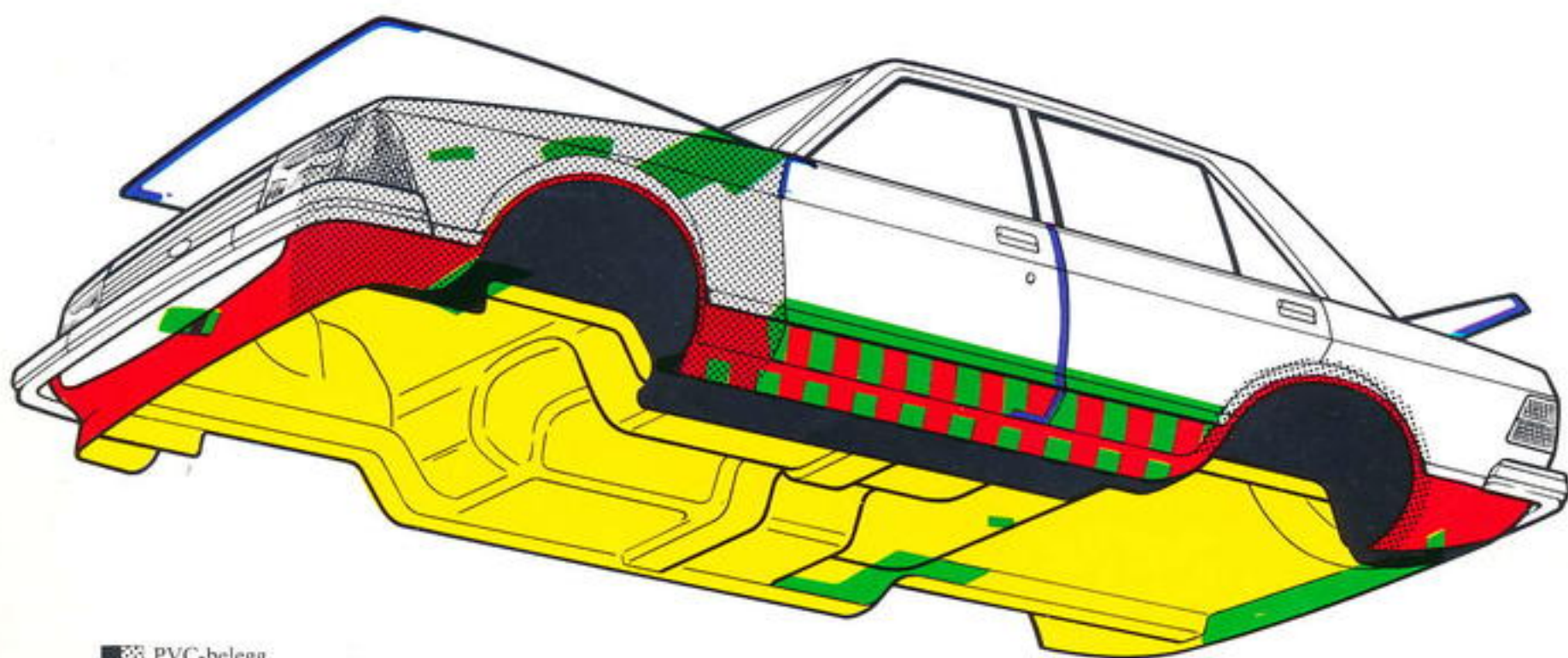

- PVC-belegg
- Hulrommene er beskyttet av voks
- Ekstra god beskyttelse av skarpe kanter
- Ekstra beskyttelse mot stensprut
- Kraftig voksbelegg på hele understellet

FORD GRANADA – MODELL FOR MODELL

GRANADA

Motoralternativer: 2.0/2.3 liter
175 × 14 SR stålradialdekk
5½" stålfelger
Halogen frontlykter
Beskyttelseslist langs siden
Seter trukket med Windsor stoff
Gulvteppe
2-eket ratt
2-trinns vindusvisker med intervallbryter
Instrumentpanel i børstet aluminium
Elektrisk klokke
Econolite
Midtkonsoll
Askebeger i bakdørene
Ryggelys
Nødblinkere
Laminert frontrute
Oppvarmet bakrute
Slepekroker foran og bak
Elektrisk oppvarmet førersete
Nedfellbare forseterygger
Nakkestøtter på forseteryggene
Nedfellbart armlene i baksetet
Rullebelter
Tre spaker på rattstammen for lys, blinklys, horn og vindusviskere
To justerbare luftdyser for kald eller varm luft
To justerbare dyser på sidene for defrosting av sidevinduer
Varsellys for parkeringsbrems og feil på bremsesystemet
Rheostatstyrt instrumentbelysning
Tripteller
Sigarettenger
Avblendbart kupéspeil
Kupélylys
To dreibare solskjermer
Hattehylle med oppbevaringsrom for førstehjelpsskrin
Kollisjonssikre låser med barnesikring på bakdørene
Perforert taktrekk
Støtfangerhorn med lyktespylere
Låsbart tanklokk
Lokari innerskjermer
Høytrykksspylere på frontlyktene

GRANADA 2.1 D

Som Granada
bortsett fra:
Motoralternativer 2.1 liter diesel
Servostyring
Econolite kan ikke leveres.

GRANADA L

Motoralternativer: 2.0/2.3 liter
175 × 14 SR stålradialdekk
6" stålfelger med forniklet navkapp og pynteringer
Beskyttelseslist langs sidene
Seter, armelener på dørene og dørpaneler trukket i York
Fargeavstemt gulvteppe
2-eket ratt
2-trinns vindusvisker med intervallbryter
Instrumentpanel i børstet aluminium
Kvartsur
Econolite
Midtkonsoll
Askebeger i bakdørene
Ryggelys
Nødblinkere
Farget glass i alle vinduer
Laminert frontrute
Oppvarmet bakrute
Slepekroker foran og bak
Elektrisk oppvarmet førersete
Nedfellbare forseterygger
Nakkestøtter på forseteryggene
Rullebelter
Tre spaker på rattstammen for lys, blinklys, horn og vindusviskere
To justerbare luftdyser for kald eller varm luft
To justerbare dyser på sidene for defrosting av sidevinduer
Varsellys for parkeringsbrems og feil på bremsesystemet
Rheostatstyrt instrumentbelysning
Tripteller
Sigarettenger
Avblendbart kupéspeil
Fjernbetjent sidespeil på førersiden
Kupéspeil
Kupélylys
To dreibare solskjermer
Hattehylle med oppbevaringsrom for førstehjelpsskrin
Kollisjonssikre låser med barnesikring på bakdørene
Beskyttelse på støtfangerne foran og bak
Nedfellbart armlene i baksetet
Opplyst, låsbart hanskerom
Make-up-speil på solskjermen på passasjersiden
Kupélylys for baksetepassasjerene
Forbedret støydemping
Låsbart tanklokk
Lokari innerskjermer
Høytrykksspylere på frontlyktene

GRANADA GL

Motoralternativer: 2.3/2.8 liter
185 × 14 stålradialdekk
6" sportsfelger
Halogen frontlykter
Halogen ekstralys
Beskyttelseslist langs sidene
Seter, dører, armelener og nakkeputer trukket med CASHMERE/DURHAM
Fargeavstemt gulvteppe av ekstra kvalitet
4-eket polstret ratt
2-trinns vindusvisker med regulerbar intervallbryter
Instrumentpanel med treinnfellinger
Kvartsur
Econolite
Midtkonsoll mellom setene med sigarettenger foran og bak, askebeger og armelene med oppbevaringsrom
Ryggelys
Nødblinkere
Farget glass i alle vinduer
Laminert frontrute
Oppvarmet bakrute
Slepekroker foran og bak
Elektrisk oppvarmede forseter
Nedfellbare forseterygger
Nakkestøtter på forseter
Nakkestøtter bak (sedan)
Rullebelter
Tre spaker på rattstammen for lys, blinklys, horn og vindusviskere
To justerbare luftdyser for kald eller varm luft
To justerbare dyser på sidene for defrosting av sidevinduer
Varsellys for parkeringsbrems og feil på bremsesystemet
Rheostatstyrt instrumentbelysning
Tripteller
Sigarettenger
Avblendbart kupéspeil
Kupélylys
To dreibare solskjermer
Hattehylle med oppbevaringsrom for førstehjelpsskrin
Kollisjonssikre låser med barnesikring på bakdørene
Beskyttelse på støtfangerne foran og bak
Nedfellbart armlene i baksetet
Opplyst, låsbart hanskerom
Make-up-speil på solskjermen på passasjersiden
Kupélylys for baksetepassasjerene
Beskyttelseslister på støtfangerne foran og bak
Forkrommet eksoshale
Gassfylte støtdempere
Innebygget tåkebaklys
Fjernbetjent dørspeil på førersiden
Servostyring
Oljetrykkmåler
Amperémeter
Totone horn
Teppebelagt og opplyst bagasjerom
Forbedret støydemping
Låsbart tanklokk

GRANADA GHIA

Motoralternativer: 2.8/2.8i liter
185 × 14 stålraddialdekk
6" aluminium sportsfelger
Halogen frontlykter
Halogen ekstralys
Ekstra brede støtfangere og beskyttelseslister langs sidene
Seter, dører, armelener nakkeputer og midtkonsoll trukket med CHATSWORTH og velour
Fargeavstemt tykt gulvteppe trukket opp på dørene og midtkonsoll
4-eket polstret ratt
2-trinns vindusvisker med regulerbar intervallbryter
Econolite
Instrumentpanel med treinnfellinger
Midtkonsoll mellom setene med kvartsur, sigarettener foran og bak og askebeger og armelene med stofftrukket oppbevaringsrom
Ryggelys
Nødblinkere
Laminert frontrute
Elektrisk vindusheis på sidevinduene foran
Oppvarmet bakrute
Slepekroker foran og bak
Elektrisk oppvarmede forseter
Nedfellbare forseterygger
Nakkestøtter på forseteryggene
Nakkestøtter bak (sedan)
Rullebelter
Tre spaker på rattstammen for lys, blinklys, horn og vindusviskere
To justerbare luftdyser for kald eller varm luft
To justerbare dyser på sidene for defrosting av sidevinduer
Varsellys for parkeringsbrems og feil på bremsesystemet
Rheostatstyrt instrumentbelysning
Tripteller
Sigarettener
Avblendbart kupéspeil
Kupélylys
To dreibare solskjermer
Hattehylle med oppbevaringsrom for førstehjelpsskrin
Kollisjonssikre låser med barnesikring på bakdørene
Beskyttelse på støtfangerne foran og bak
Nedfellbart armelene i baksetet
Opplyst, låsbart hanskerom
Make-up-speil på solskermen på passasjersiden
Kupélylys for baksetepassasjerene
Støtfangerhorn foran og bak
Beskyttelseslister på støtfangerne foran og bak
Forkrommet eksoshale
Gassfylte støtdempere
Innebygget tåkebaklys
Fjernbetjent dørspeil på førersiden
Servostyring
Oljetrykkmåler

GRANADA STASJONS-VOGNER

Leveres som Granada, L, GL og Ghia, med det samme utstyr som sedanutgavene. (Nakkestøtter bak kan ikke leveres på stv.)

Alle modeller
Lastekapasitet med baksetet i bruk, 1.2 kvm, med bakseteryggene nedfelt 2.2 kvm, eller hhv. 1180 og 2180 liter. Lengde fra forseterygger til bakluke: 205 cm.
To gassfylte støtdempere holder bakluken oppe. Oppbevaringsrom med lokk i sideveggen for førstehjelpsskrin etc. Vindusvisker/spyler på bakruten.

Granada
14 × 6" stålfelger
185 × 14 SR stålraddialdekk
Stålgulv med ribber i lasterom

Granada L
14 × 6" stålfelger
185 × 14 SR stålraddialdekk
Gummimatte på lastegulv
Lys ved bakluke

Granada GL
Krøllhårsteppe i lasterom
Lys ved bakluke
14 × 6" sportsfelger
185 × 14 HR stålraddialdekk

Granada Ghia
Ghia-teppe på lastegulv og bakseterygger.
Lys ved bakluke
185 × 14 HR stålraddialdekk
14 × 6" aluminiumsfelger
Sentrallås, inklusive bakluke
Integrert takgrind i stål

Amperemeter
Totone horn
Teppebelagt og opplyst bagasjerom
Støpte forsetekapper
Låsbart tanklokk
Soltak
Vinyltak
Farget glass
Motordrevet antenne
Sentrallåssystem
Turteller
Treinnfellinger i dørene
Lommer på baksiden av forseteryggene
Tak og dørpillarer trukket med Beaumont
Stofftrukne solskjermer
Høytrykksspylere på frontlyktene
Ytterligere forbedret støydemping

«S»-UTSTYRET

Leveres til Granada L, GL sedan og stasjonsvogn med 2.8 liters V6-motor. Utstyrt som sedan. I tillegg består «S»-utstyret av:
15.35 × 6 toms aluminiums sportsfelger
190 × 65 Michelin TRX lavprofildekk
Bilstein gasstøtdempere med spesiell demperkarakteristikk
24 mm stabilisatorstag
Progressive fjærer (ikke på stasjonsvogn)
To halogen hjelpefjernlys
Servostyring
Turteller
Oljetrykkmåler
Vindusvisker med variabel intervallbryter
NB: Enkelte detaljer i «S»-utstyret er allerede standard på visse modeller

FORD GRANADA ER KONSTRUERT FOR Å GI PÅLITELIGHET OG LAVE DRIFTSUTGIFTER.

Rundt om i Europa finnes det 6500 Ford-forhandlere med de best kvalifiserte servicepersonell og mest avanserte hjelpemidler til disposisjon. For å sørge for at din Ford alltid er i toppform og for å redusere driftsutgiftene til et absolutt minimum, er en rekke egenskaper som påvirker vedlikeholdet og kostnadene bygget inn i Ford Granada.

- 20000 km hoved serviceintervaller reduserer servicetiden og vedlikeholdskostnadene.
- Hverken smøring eller skifte av filtre er nødvendig på den første servicen (2500 km). (Gjelder bensinmotorer.)
- Bremsene er selvregulerende. Det samme er clutchen.
- Transmisjonen, akselene, styringen og hjulopphenget er smurt en gang for alle.
- Alle utvendige pærer kan skiftes uten bruk av verktøy.
- Bremsklosser og bånd kan inspiseres uten å fjerne hjulene.
- Et sentralt ledningopplegg reduserer sårbare, elektriske koblinger med 30%.
- Spesielle kontakter eliminerer muligheten for feilkoblinger.
- Elektronisk, stiftløs tenning på V6-motorene sikrer maksimale ytelser og reduksjon av servicetiden.
- Skifting av tennplugger og justering av ventiler skal bare foretas hver 20000 km.
- Sentralisert plassering av sikringer og reléer forenkler vedlikeholdet.
- En føler gir øyeblikkelig beskjed dersom nivået i bremsevæskebeholderen blir for lavt.
- Rutinekontrollene er forenklet gjennom bruk av gjennomsynlige beholdere for batteri, bremsevæske og vindusspylervæske.



Ford arbeider kontinuerlig med å forbedre sine produkter. Spesifikasjoner, farer og utstyr kan derfor bli endret for katalogen blir ajourført.

PN 380938/8102/21.2 m/NOR · Printed in Germany by Stalling AG, Oldenburg

