

FORD TAUNUS VAN



De Ford Taunus Van Een luxe wagen met bestelwagen faciliteiten

De Ford Taunus Van, een nieuwe loot aan de Taunus stam. Speciaal ontworpen als bestelwagen, doch met dezelfde luxe, comfort en wegligging als de Ford Taunus Sedan en Station Wagon.

Door toepassing van een verzwaarde voor en achterwiel ophanging en vering is hij volledig op zijn bestelwagen taak berekend.

De laadruimte is maar liefst 1.85 m lang en heeft een inhoud van 1780 liter.

Een geheel vlakke laadvloer met achter de voorstoelen een vast stalen laadschot. De brandstoftank en reservewiel zijn onder de laadvloer aangebracht, hierdoor kan de laadruimte en vloer in z'n geheel worden benut.

De zijwanden en laaddeuren zijn aan de binnenzijde voorzien van sterke en slijtvaste houten panelen. Een optimale toegankelijkheid tot de laadruimte d.m.v. 2 zijlaaddeuren en een ruim bemeten naar boven scharnierende achterklep.

Alle Ford's worden gekenmerkt door een grote mate van passieve en actieve veiligheid. Daarom is de Ford Taunus Van standaard uitgerust met: kreukelzones voor en achter, ruiten rondom, oprolbare veiligheidsriemen, dag en nacht binnenspiegel, twee buitenspiegels, hoofdsteunen, elektrische achterrautverwarming, mistachterlicht, achteruitrijlampen, goede wegligging door verzwaarde wielophanging en een uitstekende besturing. De Ford Taunus Van wordt standaard aangedreven door een sterke, soepele maar vooral zuinige 1.6 liter benzinemotor.



De Ford Taunus ontworpen voor een extra veilig weggedrag

Veiligheid kan niet achteraf toegevoegd worden – het moet deel uitmaken van de basiskonstructie. En één van de belangrijkste ontwerp-aspekten van de Ford Taunus is het veersysteem dat achter verzwaarde veren heeft.

Deze veren zorgen, zowel belast als onbelast, voor een comfortabel rijgedrag. De achteras zelf is doelmatig gelokaliseerd door een systeem met geleide armen die „vervorming” en „springen” voorkomen bij snel optrekken en hard remmen, terwijl vóór en achter stabilisatorstangen aangebracht zijn.

De onafhankelijke voorwielophanging is van een uiterst verfijnd type met dubbele draagarmen, schroefveren en teleskoop-schokbrekers. De gehele constructie is gemonteerd aan een subframe dat tevens is voorzien van de motorsteunpunten en dat zorgvuldig is geïsoleerd van de karrosserie zelf. Andere belangrijke aspecten die bijdragen tot de buitengewone stabiliteit in de bochten en op de rechte weg is de spoorbreedte: vóór 145 cm. en achter 144 cm. Breder dan elke andere wagen in deze klasse. Een aero-dynamisch ontworpen voorspoiler en standaard staalgordel radiaalbanden dragen ook bij tot een vaste en veilige weggliding.

Ford Service

Regelmatige en grondige service is essentieel voor optimale kracht, zuinigheid, betrouwbaarheid en bovenal veiligheid.

En er is geen betere service dan Ford service. Uw Ford Dealer heeft geschoolde monteurs in dienst speciaal getraind in de meest moderne werkmethodes, het laatste en de meest moderne service apparatuur, de beste onderdelen en een grote ervaring met Ford. Er zijn meer dan 245 Service punten in Nederland en meer dan 6500 Ford Dealers in Europa. En ieder van hen heeft de ervaring en het gereedschap om uw Taunus in topconditie te houden.

Het uitgekende Ford service schema maakt het onderhoud gemakkelijk en voordelig. U ontvangt de eerste service beurt gratis nadat uw Taunus 2.500 km heeft gereden. Grote onderhoudsbeurten slechts om de 20.000 km of na 12 maanden.

Alle kopers van een Taunus ontvangen bij hun wagen ons uitgebreid Service boekje dat gedetailleerd ingaat op service en onderhoud door Ford geadviseerd voor de Taunus. Omdat wij weten dat veiligheid het best kan worden gecontinueerd met het meest moderne en zorgvuldige onderhoud.

Ford steunt de veiligheid van de Taunus Van ook met EEN JAAR GARANTIE – onbeperkt het aantal kilometers. Dit zegt toch heel wat van de kwaliteit van de Ford Taunus Van.

Al deze veiligheidsaspecten en uitrusting zijn standaard:

- | | | |
|--|---|--------------------------------------|
| 1 Noodknipperlichtinstallatie. | 7 Ruitewissers met twee snelheden, elektrische ruitespoeiers. | 14 Staalgordel radiaalbanden. |
| 2 Aero-dynamische voorspoiler. | 8 Schokabsorberende stuurkolom. | 15 Verzwaarde veren. |
| 3 Grootste spoorbreedte in zijn klasse. | 9 Gelaagde voorruit. | 16 Stabilisatorstang vóór en achter. |
| 4 Servo-bekrachtigd remsysteem, schijfremmen vóór. | 10 Veiligheidsstuur. | 17 Doorstroom ventilatie. |
| 5 Gescheiden remsysteem. | 11 Automatisch oprolbare 3-punts veiligheidsgordels. | 18 Achterruitverwarming. |
| 6 Beveiligde passagiersruimte met vóór en achter kreukelzones. | 12 Veiligheidssloten. | 19 Achteruitrijlampen. |
| | 13 Hoofdsteunen. | 20 Mistachterlicht. |

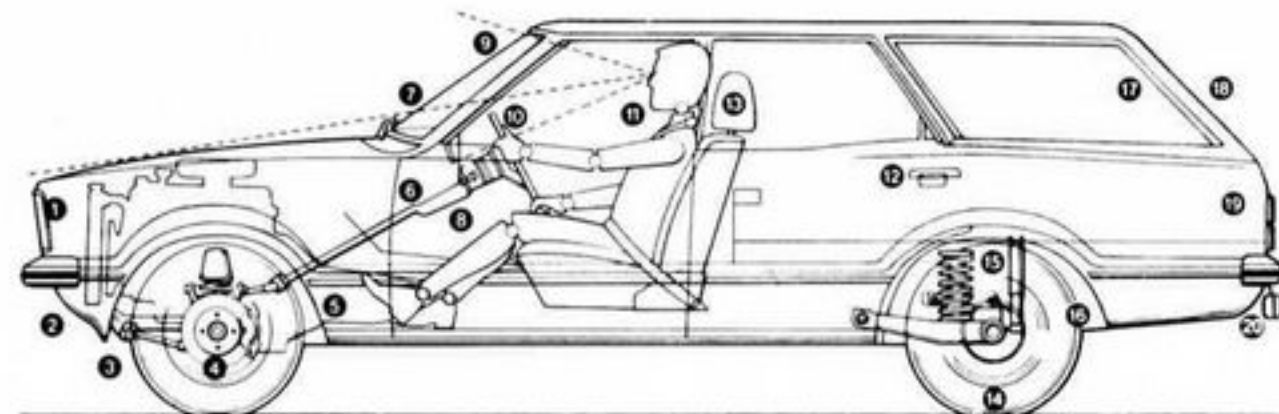

Specificaties

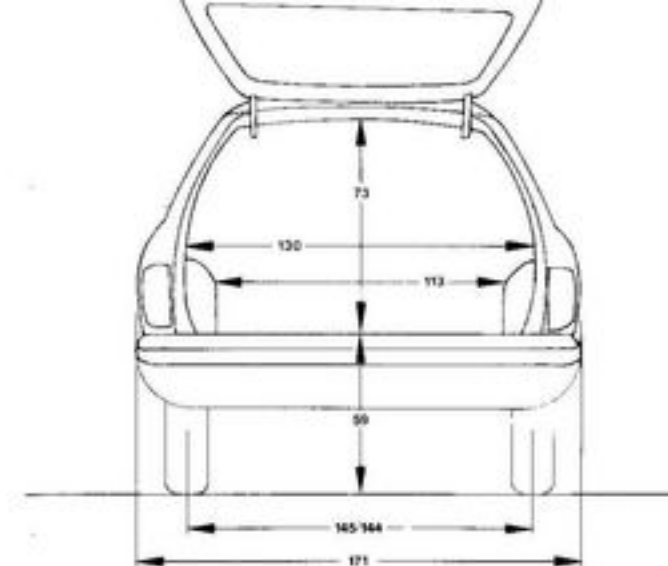
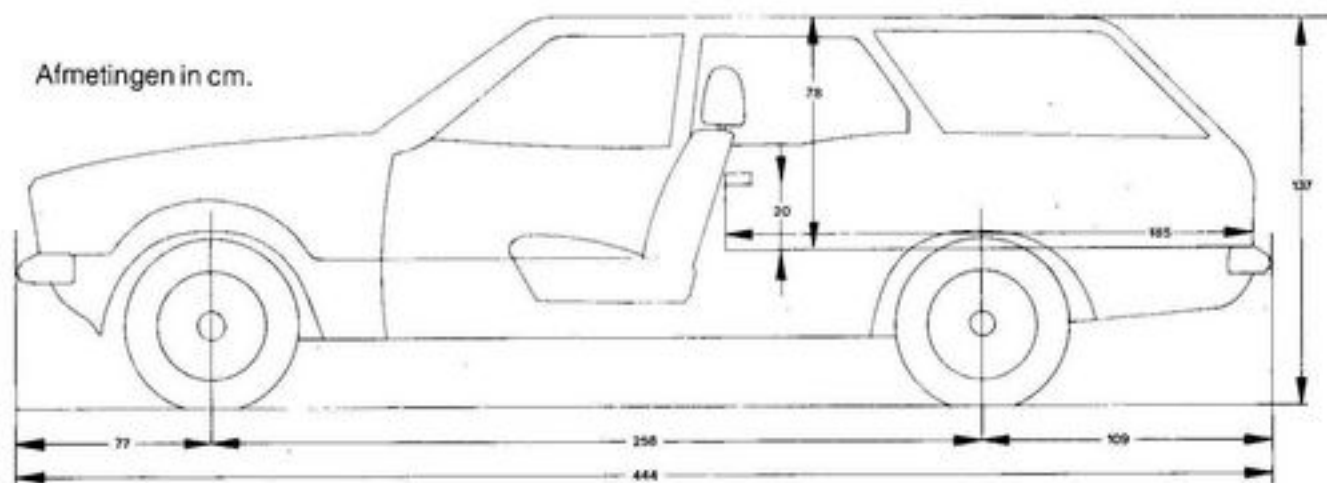

MOTOR

Type.....	1,6 ltr.HC
Aantal cilinders.....	4 in lijn
Cilinder inhoud cm ³	1593 cm ³
Boring x Slag mm.....	87.7 x 66.0
Max. Vermogen kW/pk (DIN).....	54/73
Bij omw./min.....	5300
Max. koppel Nm/mkg (DIN).....	117/11,9
Bij omw./min.....	2700
Kompressie verhouding.....	9.2:1
Gem. benz. verbruik bij 90 km/h.....	1:13.3
Inhoud benzinetank liter.....	54
Inhoud koelsysteem ltr. (inkl.kachel).....	5.75
Carter inhoud ltr. (inkl. oliefilter).....	3.75
Elektrisch systeem.....	12 volt
Akku (versnellingsbak).....	44 Ah.
Akku (automaat).....	55 Ah.
Banden.....	165 SR x 13
Velgen.....	4.5 J x 13

TRANSMISSIE

Volledig gesynchroniseerde 4-versnellingsbak met vloerschakeling en diafragma koppeling. Fords automatische transmissie met koppelomvormer is als extra leverbaar. Aandrijving op de achterwielen.

CHASSIS

Wielophanging: Voor: Onafhankelijk met wielgeleidearmen en schroefveren, stabilisatorstang en dubbelwerkende telescoopschokbrekers.
Achter: Starre achteras met draagarmen en schroefveren, stabilisatorstang en dubbelwerkende telescoopschokbrekers.

Stuurinrichting: Tandheugel stuurinrichting met veiligheidsstuurkolom en veiligheidsstuurwiel.
Draaicirkel: 9.8 meter.
Remsysteem: Hydraulisch, gescheiden en bekrachtigd remsysteem met schijfremmen vóór en trommelremmen achter.
Handrem: Mechanisch op de achterwielen.

GEWICHTEN

Max. toelaatbaar totaal gewicht 1540 kg.
Leeggewicht 1010 kg.
Nuttig laadvermogen 530 kg.
Max. aanhangwagen gewicht ongeremd 505 kg.
Max. aanhangwagen gewicht geremd 1000 kg.

LAADRUIMTE

De inhoud van de laadruimte is 1.78 m³.

Ford Nederland N.V., die er immer naar streeft haar producten en werkmethoden te verbeteren behoudt zich te allen tijde het recht voor specificaties, uitrustingen en prijzen te wijzigen zonder voorafgaande kennisgeving of enige andere verplichting. Neem contact op met uw Ford Dealer voor de in Nederland te leveren typen en/of modellen reeksen. De in deze folder voorkomende automobielen kunnen zijn afgebeeld met extra accessoires die niet in de advies catalogusprijs zijn inbegrepen.