

FORD TRANSIT



Extra winst met Ford Transit

Wij van Ford hadden al heel snel in de gaten dat er duizenden vervoerders over de hele wereld waren die allemaal – ondanks zeer uiteenlopende activiteiten en omstandigheden – één duidelijk doel gemeen hadden. Wij zagen dat ze allemaal op zoek waren naar een bestelwagen waarmee ze meer geld konden besparen – een wagen die harder werkt voor de kost. We wisten dat ze niet zouden rusten voor ze 'em gevonden hadden. De wagen die speciaal ontworpen en gekonstrueerd was om in hun specifieke wensen te voorzien en die toch geen kapitalen kostte bij aanschaf en onderhoud. We beseften ook heel goed wat ze niet wilden – een bestelwagen die, hoewel goedkoop in aanschaf, een slecht compromis was tussen laadruimte, nuttig draagvermogen,

prestatievermogen, zuinigheid en gemakkelijke bediening. Of erger nog, een wagen die omgebouwd was voor werk waarvoor hij nooit bedoeld was. Dus namen we de tijd en de moeite om het probleem grondig aan te pakken. Zodat we een echte oplossing konden bieden. Een serie bedrijfswagens die bij uitstek geschikt zou zijn voor duizenden verschillende vervoerders om duizend verschillende soorten werk op honderd verschillende plaatsen te doen. Allemaal met evenveel succes.

De Ford Transit familie kent geen grenzen; het is een echte internationale serie met uiterst degelijke motoren, transmissies, aandrijfmechanismen en karrosserie-uitvoeringen die afgestemd kunnen worden op de behoeften van de vervoerder om hem geschikt te maken voor vrijwel ieder soort werk, onder

vrijwel iedere omstandigheid. Dat betekent dat waar u ook bent, u altijd bij een Ford Dealer in de buurt kunt binnenstappen en een Transit kunt bestellen die volkomen voldoet aan uw speciale persoonlijke wensen. Zonder dat u daar een al te speciale prijs voor hoeft te betalen.

Bij een Transit kunt u bovendien rekenen op jaren-en-jarenlang probleemloos functioneren. En dat alles kost u niets meer in aanschaf en onderhoud dan een massaal geproduceerde eenheids – bestelwagen.

Want is hij eenmaal aan het werk dan plukt u de vruchten van het 'bestelwagen-op-maat' systeem van Ford en beschikt u over een Dealer – en servicenet dat zich over de hele wereld uitstrekt.



Inhoud

De voortdurende ontwikkeling welke door Ford wordt toegepast om het succes van de Transit serie te continueren, stelt u in staat nu te profiteren van de 1976 Transit verbeteringen.

Verbeterd comfort

- Verbeterde positie van de stoel voor meer beenruimte.
- Verbeterde positie van de pedalen, het stuurwiel, de versnellingshandle en de bedieningsknoppen voor maximum comfort.
- Vergroot glasoppervlak in achterdeur/klep voor beter zicht.

Vereenvoudigde koude start van de Ford diesel.

- Vóórverwarmings signaal neemt het risico van de koude start weg.
- Extra koude start vraagt een enkele druk op de knop.

Elektrisch te bedienen ruitewisser/sproeier.

- Beter zicht onder alle weersomstandigheden.

Nieuw aanzicht binnen en buiten.

- Gedistingeerd ex – en interieur afwerking voor een modern, praktisch geheel.

Inleiding	2-3
Cabine	4-5
Motoren. Transmissie. Remmen en stuurinrichting	7
Toegankelijkheid	8
Deur combinaties	9
Bestelwagen korte wielbasis	10
Bestelwagen lange wielbasis	11
Kombi	12
Bus	13
Chassis met laadbak.	
Dubbele cabine	14
Chassis cabine	15
Testen	16
Specificaties/afmetingen	17-18
Transit serie	19
Technische gegevens	20



De bestelwagen die zo comfortabel is als een personenwagen

Het succes van uw bedrijf hangt net zo goed af van uw chauffeurs als van uw wagens – omdat een bestelwagen 't hoogstens net zo goed doet als de man achter het stuur. Naarmate hij zich prettig en ontspannen voelt in z'n werk, zullen de bestelwagen en ook hij meer werk verzetten.

Daarom heeft Ford zelfs de standaard kabine al zeer comfortabel gemaakt; zozeer dat hij meer op een personenwagen lijkt dan op een bedrijfsvoertuig.

En nu is het comfort van de cabine nog meer verbeterd met:

- verbeterde positie van de stoelen en de bedieningsknoppen voor meer beenruimte en meer comfort.
- vergroot glasoppervlak in de achterdeur/klep voor beter zicht.
- Nieuw interieur afwerking.

Stap in. Je stapt bij een Transit net zo makkelijk in als bij een personenwagen, mede doordat de portieren achter en niet boven de voorwielen zitten. De deuren gaan zeer wijd open en aan weerszijden zit een gemakkelijke treeplank, binnen de deur, zodat hij niet in aanraking komt met regen en modder. En kijk 'ns: waar

is de motor? In de Transit hoeft u de kabine niet te delen met de motor, die zit keurig voorin opgeborgen. Dit verhoogt de veiligheid, de geruisloosheid en vergroot de beenruimte. Kyk maar 'ns rond. De doorloop kabine en de brede vlakke laadruimte betekenen: altijd voldoende ruimte om in te werken ook als y volgeladen is.

Interieur

In de standaarduitvoering hebben de stoelen een tweekleurige bekleding. De bestuurdersstoel heeft een zowel horizontaal als vertikaal verstelbare rugleuning.





Extra zuinig met Ford Transit Diesel of Benzine Motor

Soms heeft een bestelwagen een motor nodig waarmee hij met een konstante hoge snelheid lange afstanden kan afleggen. Andere hebben juist een motor nodig die zich het prettigst voelt bij bestelwerk met veel stoppen en optrekken. Daarom kunt u bij de Ford Transit kiezen uit een enorme serie motoren en aandrijfmechanismen, zodat u het vermogen altijd precies kunt aanpassen bij uw soort werk, voor een maximale zuinigheid en efficiency. Drie verschillende benzinemotoren en een diesel, plus keus uit bijpassende versnellingsbakken en overbrengingsverhoudingen. Onderhoudsbeurten om de 10.000 km voor benzine – en dieselmotoren*. Dat betekent dat hij langer op de weg kan zijn en minder in de garage vertoeft. En wat nog belangrijker is, het onderhoud is zeer vereenvoudigd door de voorin geplaatste, makkelijk toegankelijke motor.

*Olieverversen om de 5000 km.

Benzine motoren

1.5 liter V4 60 pk DIN

1.7 liter V4 65 pk DIN

2.0 liter V4 75 pk DIN

Deze compacte V4 motoren hebben een aantal kenmerkende voordelen:

- Korte stevige krukas met grote lagers.
- Doorstroom cilinderkoppen voor optimale verbranding, diep uitgesneden cilinderblok voor extra stevigheid.
- Korte stijve stoterstangen.

De Ford 2.4 liter diesel motor betekent zuinigheid voor vrijwel iedere toepassing.

Los van het feit dat diesel brandstof goedkoper is dan benzine zijn er nog vele andere voordelen.

- Het diesel inspuitings systeem is directer en zorgt voor een betere verbranding.
- De diesel motor produceert meer kracht bij lage snelheden.

- Robuuste constructie met hoge kompressie resulteert in een sterke duurzame motor.

- Omdat de diesel geen elektrische ontsteking heeft, zijn de kansen op elektrische storing grotendeels gereduceerd.

In tegenstelling tot sommige andere bestelwagens hoeft men bij de Ford Transit niet de vloer van de laadruimte te openen om bij de motor te komen. Alle onderdelen zijn gemakkelijk toegankelijk onder de motorkap, zodat de onderhoudskosten tot een minimum worden beperkt en indien nodig, kan de grille gemakkelijk worden verwijderd.

Diesel motor

2.4 liter 62 pk. 4 Cyl in lyn.

De Ford 2.4 liter dieselmotor is verkrijgbaar in een hoge kompressie versie (62 DIN pk). Dit betekent dat u nu beschikt over diesel efficiency voor vrijwel iedere toepassing, zeker als zuinigheid voorop staat. Deze moderne diesel werd ontworpen voor maximale betrouwbaarheid en duurzaamheid. Aan de hand van de volgende karakteristieken kunt u zien hoe dit bereikt werd:

- Stevig... diep uitgesneden cilinderblok.
- 5 gelagerde krukas met zware lagers.
- Oliegekoelde zuigers met drie zuigerveren.
- Eenvoudig nokkenas-aandrijving d.m.v. betrouwbare riem.
- Onverwoestbare, bovenliggende nokkenas.
- Korte stijve stoterstangen.
- Nioblum-stalen kleppen voor maximale hitteweerstand.

Makkelijke koude start – koude start is nu veel gemakkelijker door een vereenvoudigde startprocedure en een vóórverwarmings signaal. Starten bij erg koud weer vraagt één enkele druk op de knop.



2.4 liter diesel

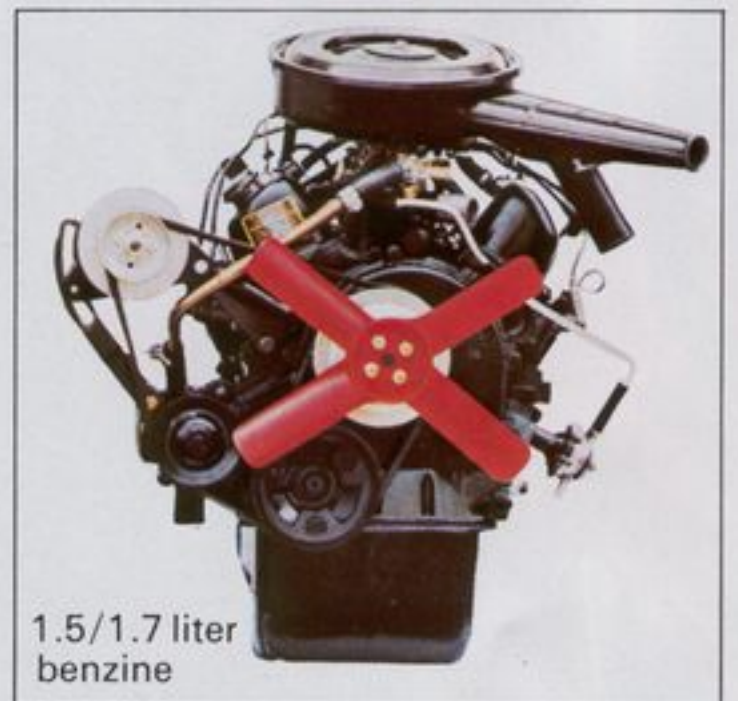

1.5/1.7 liter benzine

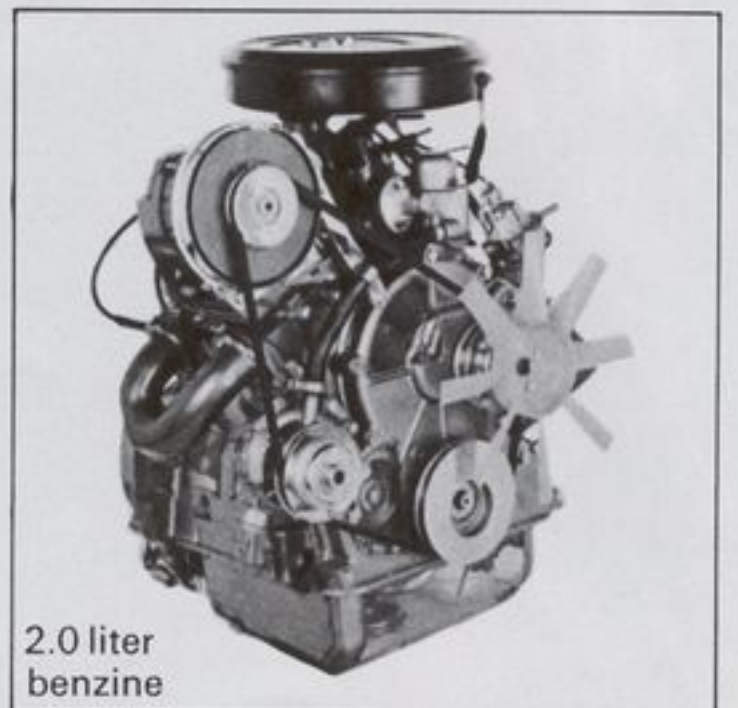

2.0 liter benzine



De bestelwagen die rijdt als een personenwagen

De Transit heeft z'n motor helemaal voorin zitten en de bestuurder zit achter de vooras, daardoor, rijdt, hij, wendt en keert hij met het gemak en het comfort van een limousine. Z'n laagliggend zwaartepunt zorgt voor veilig, soepel rijgedrag, zowel voor de bestuurder als voor de lading, zodat ze beide in topconditie op hun bestemming aankomen. De lichte bladveerconstructie van de Transit bezorgt zowel de lading als de bestuurder een comfortabele rit en een comfortabele laadhoogte op de koop toe. Telescoop schokdempers stellen hem in staat zelfs het slechtste wegdek te vereffenen. Natuurlijk zijn er ook extra zware veren verkrijgbaar (tegen meerprijs) als er continu met veel lading gewerkt moet worden. De vering van de Transit houdt de wagen altijd keurig horizontaal, ook als u een zware lading aan boord hebt.

Standaard uitrusting op de Transit is een volledig gesynchroniseerde 4-versnellingsbak. Bij de Transit dus geen geknars van tandwielen of 'dubbelklutsen' om al rijdend te schakelen naar de eerste versnelling. Het schakelen gaat snel en direkt, dankzij een handig pookje op de grond. Diafragma-koppeling met hangende pedalen betekent bovendien dat het ontkoppelen veel minder moeite kost dan gewoonlijk.

Er is een uitgebreide keus aan achterasoverbrenging en om diegene te kunnen kiezen die het beste past bij lading en weg, vanaf 4.11 : 1 voor op de grote weg, tot aan 6.17 : 1 voor goede prestaties in heuvelachtig gebied. De achterassen van de zwaardere modellen, vanaf de 125 zijn van een volledig vrijdragende constructie waardoor de aandrijf-as zelf geen dragende functie heeft en de duurzaamheid krijgt die gewoonlijk alleen bij stoere vrachtwagens te vinden is.

Transit op de automatische toer

In 1976 behoort de automatische transmissie tot de extra's die op korte wielbasis modellen verkrijgbaar is, (behalve 125), met 2.0 liter benzine of 2.4 liter diesel. Deze transmissie heeft drie versnellingen met een koppelvormer, die bediend wordt met een verlichte handle op het dashboard. Voordelen van de automatische transmissie :

- de chauffeur wordt minder snel moe en de produktiviteit bij de werkzaamheden met veel stoppen en optrekken gaat omhoog.
- uitmuntende betrouwbaarheid omdat de transmissie altijd voor iedere omstandigheid de juiste versnelling kiest en bovendien beschermd is tegen verkeerd gebruik.

Remmen net zo zeker als starten

In de Transit kunt u er zeker van zijn, dat u feilloos remt, wat voor lading u ook vervoert.

Gescheiden remsysteem is, evenals de rembekrachtiging, standaard. Schijfremmen voor zijn eveneens standaard op de Transit met korte wielbasis.

De Transit motor vóórin verzekert een maximum aan stabiliteit bij sterk remmen.

Radiaalbanden met staalkoord standaard.

Alle Transit modellen hebben nu radiaalbanden standaard en hebben daarmee vier belangrijke voordelen boven gewone banden.

- Betere wegligging en besturing.
- Verminderde laadhoogte, vanwege een geringere dikte van radiaalbanden.
- Radiaalbanden gaan langer mee.
- Gunstiger brandstofverbruik. Deze voordelen komen uit de unieke, "versterkte loopvlak/soepele zijwand" constructie van radiaalbanden en kunnen gemiddeld de bedrijfskosten van de wagen met 10% verminderen.

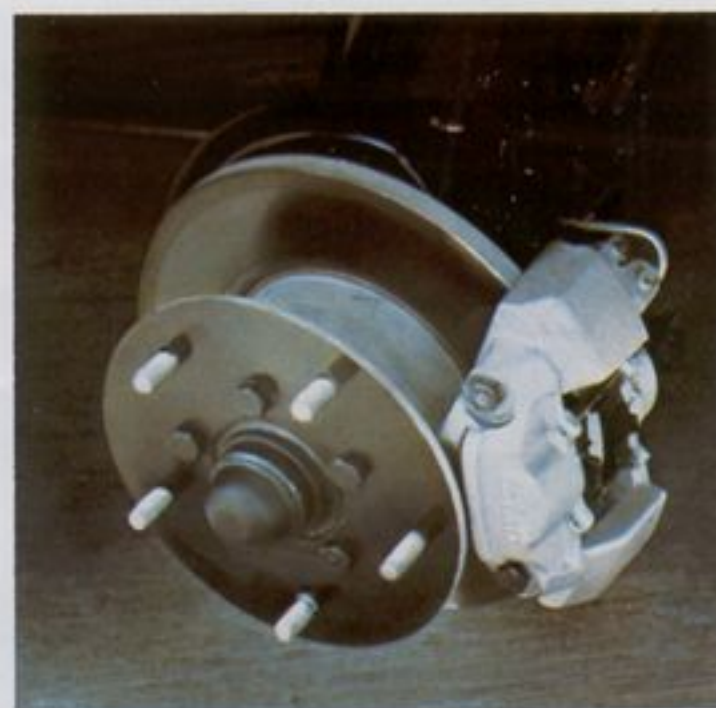

Toegankelijkheid

Ford Transits hebben de motor vóórin. Dit in tegenstelling tot sommige andere bestelwagens. De motor vormt geen hindernis in de laadruimte. De laadvloer is dan ook vrij van obstakels en van voor tot achter vlak, waardoor de laadruimte volledig benut kan worden.

Doorloop naar de laadruimte. De doorloop-konstruktie houdt in, dat u het vrachtgedeelte kunt bereiken vanuit de bestuurdersstoel. Geen geloop meer buitenom om te laden of te lossen – en als u veel bestelwerk doet, dan spaart dit een hoop geld. En als u niet binnendoor naar de lading hoeft, dan kunt u kiezen tussen halve en hele laadschotten, die een maximale bescherming bieden aan lading en bestuurder.



Half laadschot



Heel laadschot

Volledig vlakke laadvloer.



Deuren: de Keus is wijd open

U kent uw eigen verkeers – en parkeerprobleem, uw laad – en losmoeilijkheden zelf 't best. Daarom laat Ford u de deuren kiezen, die het meest geschikt zijn. (Uit een scala van 14 verschillende laadmogelijkheden, allemaal meer dan groot genoeg om te voldoen aan uw laad- en parkeereisen).

Kabine deuren. Scharnierende portieren zijn standaard geleverd. Als extra is een schuifdeur links verkrijgbaar.

Laaddeuren opzij. Een scharnierende laaddeur is als extra verkrijgbaar voor de linker- of rechterkant. Maar op de korte wielbasis modellen is ook een schuif-laad-deur verkrijgbaar aan de rechterkant, die makkelijk in één greep opengaat en zeer geschikt is als er weinig ruimte is.

Achterdeuren. Of twee scharnierende deuren, die 180° openklappen, óf een opslaan- de achterklep voor de achterafsluiting.

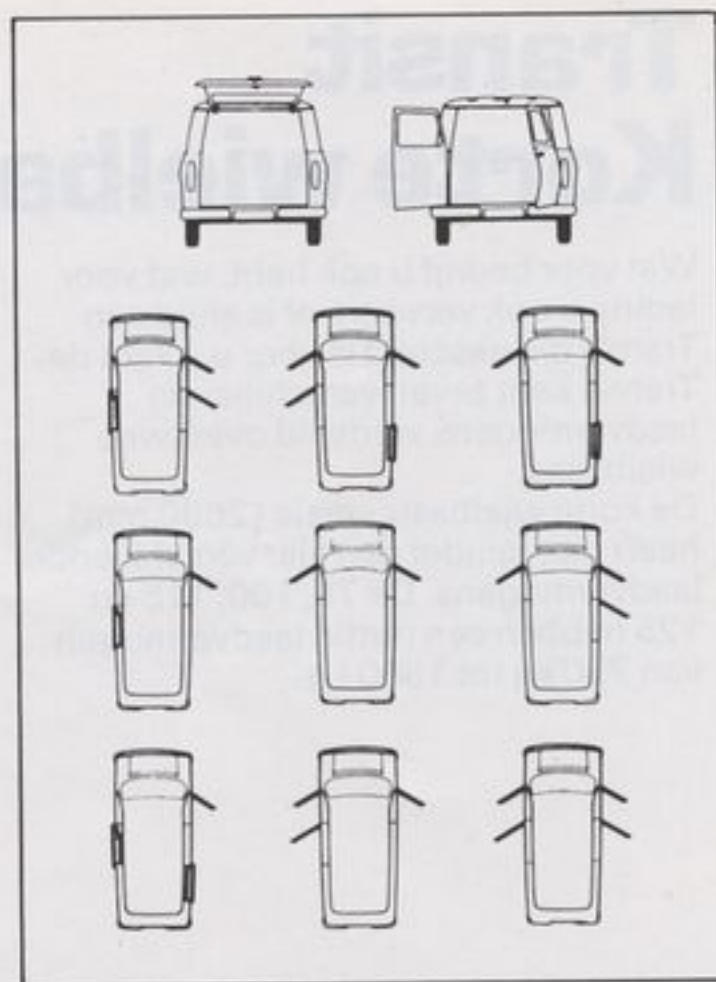

Transit

Korte wielbasis

Wat voor bedrijf u ook hebt, wat voor lading u ook vervoert, er is altijd een Transit die geschikt is voor u. Want de Transit kent zeven verschillende laadvermogens verdeeld over twee wielbases.

De korte wielbasis versie (2690 mm) heeft niet minder dan vier verschillende laadvermogens. De 75, 100, 115 en 125 hebben een nuttig laadvermogen van 750 kg tot 1300 kg.

Toch is laadvermogen niet alles – laadruimte is ook van vitaal belang. Daarom beschikken de Transits over al de ruimte die u nodig hebt tot 5.4 m³ toe. En dankzij de vlakke vloer vanaf de plaats achter de motor tot aan de achterdeur, is het oppervlak van 4.06 m² volledig te gebruiken voor lange of brede ladingen.



Transit

Lange wielbasis

De Transits met lange wielbasis zijn de grote broers van de familie. Met een wielbasis van 3000 mm nemen zij ladingen voor hun rekening van ongeveer 1000 kg (zoals het nieuwe 100L model) tot 1750 kg toe. De laadruimte bedraagt 7.6 m³ en het vloeroppervlak 4.16 m², met een royale lengte van 3270 mm. Er zijn vier

modellen. De 130, 150 en 175, alle dubbellucht en het nieuwe 100L model dat dezelfde grote laadruimte heeft met enkellucht. De wielophanging geeft de Transit een geringe laadhoogte – van slechts 600 mm tot 650 mm, afhankelijk van het model – om af te rekenen met rugklachten die het gevolg zijn van te grote laadhoogten.



Kombi: de perfecte combinatie

De Transit Kombi is een veelzijdige bestelwagen die u overal brengt en alles voor u doet – maar dan met ramen erin. En als u de extra passagiersstoelen bestelt, die in allerlei combinaties te krijgen zijn, dan wordt de Kombi een echte bus. De passagiers stappen in via grote voordeuren en een extra zijdeur. Twee achterdeuren of een opslaande achterklep geven makkelijk toegang tot de vlakke laadruimte. In combinatie met de extra passagiersstoelen zijn ook panelen op de zijwanden en bekleding van het plafond in de laadruimte

leverbaar, ter bescherming van de lading en ter vergroting van het comfort van de passagiers.

De hoogte van de vloer is 615-635 mm, afhankelijk van het model. En zoals bij alle Transits, is er een heleboel ruimte voor de bestuurder om zich door de kabine te bewegen en door te lopen naar het laadgedeelte. Een nieuw Custom Kombi model heeft met de andere Custom Transits de nieuwe karakteristieke gemeen die bedoeld zijn om bestuurder en passagiers nog meer comfort te geven.



De bus waarvoor je graag in de rij staat

Van alle vrachten waarvoor de Transit gebouwd is, is een lading mensen wel de meest kostbare. Daarom werd de Transit zodanig gekonstrueerd dat hij wat betreft snelheid, comfort en veiligheid in het personen vervoer ongeëvenaard is.

Wat de bestemming ook is, werk of spel, zaken of plezier, de Transit maakt de reis een stuk plezieriger voor de inzittenden, dankzij soepel en geruisloos rijden, comfortabel gestoffeerde stoelen, ruim interieur en luxueus afgewerkt. En natuurlijk is er een heleboel beenruimte tussen de stoelen voor de passagiers om zich ook bij de langste tocht comfortabel te blijven voelen.

Transit bussen worden geleverd óf met een standaard interieur en dat is meer dan sommige mensen luxe zouden noemen, of met een Custom interieur met een afwerking, luxe en comfort die ongeëvenaard zijn bij lichte bussen. Het Custom pakket is nog verder uitgebreid voor 1976 met dezelfde karakteristieken als van de bestelwagens, waaronder: stoffen bekleding op de stoelen en een verbeterde geluids-isolatie. Geen wonder dat grote gezinnen de Transit vaak kiezen als een extra ruime gezinswagen!

Het in- en uitstappen bij een Transit kan niet gemakkelijker – er zijn maar liefst drie ingangen. Twee voordeuren en een deur aan de zijkant zijn zo breed als maar enigszins mogelijk. Bij het openen van de zijdeur schuift automatisch een treeplank uit.



De vrachtwagen die alles op zich neemt

Hoe groot of vreemd gevormd de lading die vervoerd moet worden ook is, er is altijd wel een Transit met laadbak, van staal (of aluminium) die vrijwel alles op zich wil nemen en dan nog ruimte over heeft.

Nuttig laadvermogen. Er zijn hier twee wielbases en een hele serie laadvermogens die gaan van 1030 kg tot 1850 kg. Hij is stevig genoeg voor wat er ook komt. En de nieuwe 100L, de lange wielbasis versie van 1 ton biedt weer heel nieuwe perspectieven!

Laadruimte. Het laadgedeelte van de korte wielbasis versie is 1960 mm breed en 2650 mm lang, terwijl de laadbak van de lange wielbasis versie een

breedte heeft van 2125 mm en een lengte van 3130 mm. De 400 mm hoge zijpanelen kunnen allemaal weggeklapt worden om de zwaarste, grootste ladingen aan boord te nemen. Als extra is een huif verkrijgbaar (1400 mm of 1800 mm hoog) met een zeil om de lading te beschermen tegen het weer of al te gretige handen.

Als u een ploeg van zes man, voorzien van hun gereedschap en uitrusting moet vervoeren, van het ene karwei naar het volgende, dan is de Transit met de dubbele kabine geknipt voor u. In de kabine is plaats genoeg voor zes flinke kerels. De laadbak achterin is dan goed voor al hun gereedschap.

Bovendien zijn er geen wielkasten, die in de weg zitten.

Een hele serie laadvermogens. Er zijn niet minder dan zes laadvermogens van 1000 kg tot 1750 kg en keuze uit vier motoren – dus is er altijd wel een versie die geschikt is voor u.

Laadruimte. De laadbak van de korte wielbasis versie met dubbele kabine is 1650 mm lang en 1960 mm breed. Bij de lange wielbasis versie is de breedte hetzelfde maar de lengte van de laadbak is 2400 mm. Zonodig kan een huif geleverd worden als extra.



De basis voor speciale karrosserieën

Met de Transit chassis kabines kunt u van twee walletjes eten. Alle voordelen van de Transit: comfort voor de bestuurder en een degelijke chassis, gekoppeld aan de voordelen van een op maat gebouwde karrosserie. Van ambulance en brandweerwagen tot meubelwagen, koelwagen en kipper. De mogelijkheden zijn eindeloos.

Vergeet niet dat de Transit chassiskabines hetzelfde prestatievermogen, doorzettingsvermogen en de remkracht hebben als de gewone Transits. Hetzelfde soepele rijden, dezelfde wendbaarheid, kabine-toegankelijkheid en comfort; en dat gevoegd bij het

voordeel van een karrosserie die speciaal ontworpen en gebouwd is volgens uw specificaties. Is dat zakelijk gedacht of niet?

Kies eerst uw laadvermogen. 7 Modellen – 7 verschillende laadvermogens, van 1000 kg tot 1500 kg (nuttig laadvermogen) bij de korte wielbasis versie. En van 1500 kg tot 2000 kg (nuttig laadvermogen) bij de lange wielbasis. En nu met het nieuwe 100L model erbij, als chassiskabine en met laadbak, is uw keuze nog groter geworden. Met een nuttig laadvermogen van 1300 kg op een wielbasis van 3000 mm combineert hij het laadvermogen van de Transit 100 met

de laadruimte van de lange wielbasis modellen. Verkrijgbaar met 1.7 of 2.0 liter benzine motor of 2.4 liter diesel motor, met enkellucht om het eigengewicht laag te houden.

Kies dan de karrosserie. Vertel uw Ford Dealer precies wat voor karrosserie u wilt hebben. Ford stelt zich dan in verbinding met karrosserie bouwers. Het resultaat is, dat u een karrosserie krijgt, welke volkomen voldoet aan uw eisen en die volledig in overeenstemming is met het chassis. En voor de basis van uw wagen geldt de uitgebreide garantie van Ford op de koop toe.

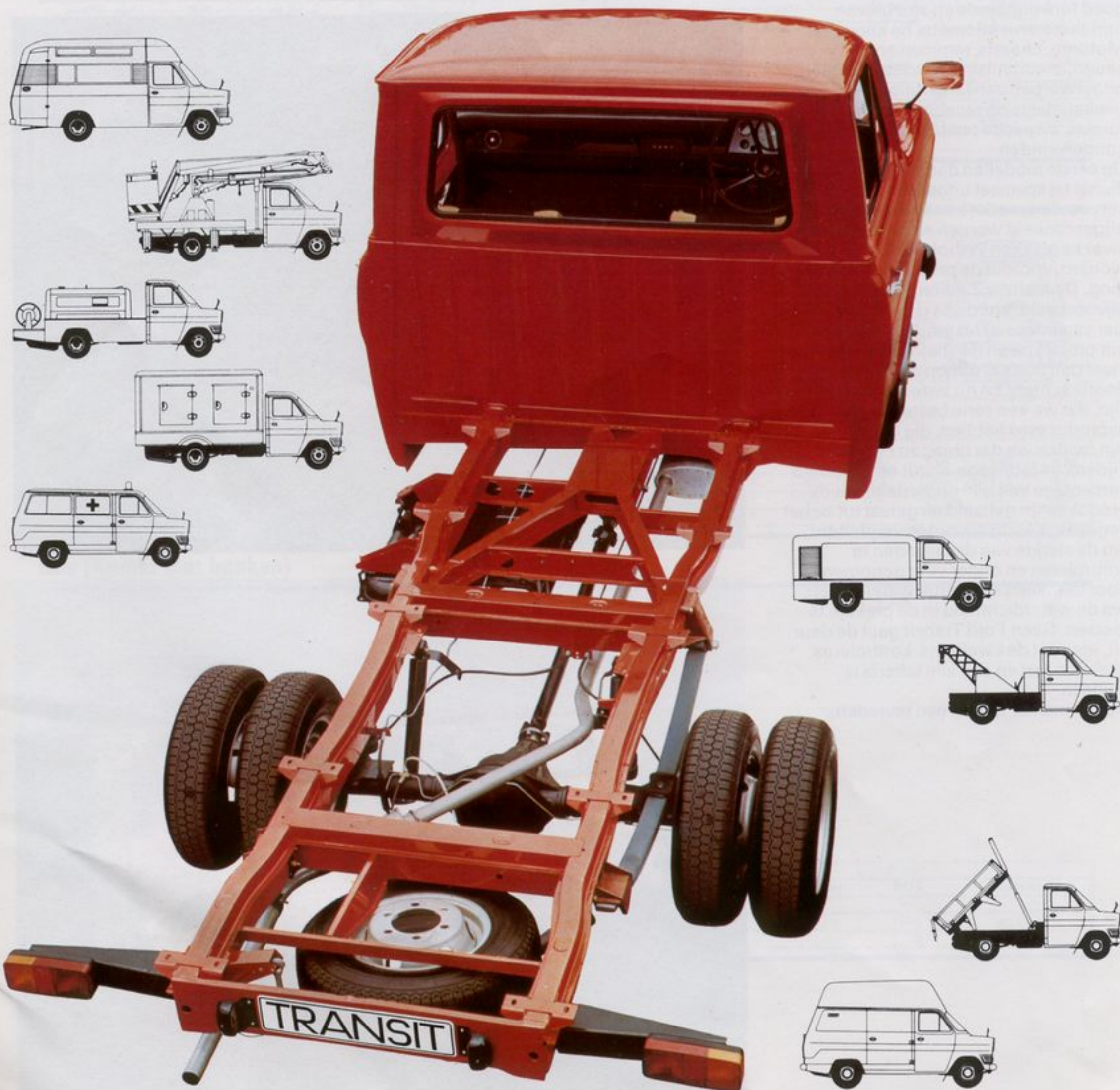

Een zekere keus

Geprobeerd, getest en algemeen goedgekeurd.

Wij van Ford willen ook graag geld verdienen, door ervoor te zorgen, dat er over de hele wereld meer en meer tevreden Ford klanten komen. Daarom wordt er ook geen Ford Transit verkocht, voordat we er zelf volkomen zeker van zijn, dat de konstruktie goed is.

Prototypes werden uitgetest en getest onder alle klimatologische en operationele omstandigheden, die we maar op deze aarde konden vinden, van stof, hitte en moesson regens van de tropische landen tot de sneeuwstormen en temperaturen onder nul van de Poolcirkel. Totdat we er zeker van waren, dat het echt allemaal goed funktioneerde en zou blijven funktioneren – kilometer na kilometer. Motoren, chassis, remmen en aandrijfmechanisme werden allemaal onderworpen aan langdurige prestatietests op racecircuits en op de ruigste, zwaarste testbanan, die we konden vinden.

De eerste modellen deden lange tijd dienst bij speciaal uitgezochte vervoerders, zodat konstruktiefouten uitgeschakeld werden en potentiële zwakke plekken verholpen konden worden, voordat de produktie van start ging. De nieuwe 2.4 liter diesel bijvoorbeeld, werd pas gelanceerd na 4 jaar van intensief testen, in welke periode het prototype en de allereerste modellen meer dan 50.000 uur op de test-bank doorbrachten. En nu we eenmaal zover zijn, dat we een serie bestelwagens geproduceerd hebben, die ongeëvenaard zijn, willen we dat graag zo houden ook. Tijdens de fabricage wordt een bepaald percentage van alle onderdelen uit de produktielijn gehaald en getest tot ze het begeven. Kabinen worden verpletterd, om de sterkte van de lasnaden te kontroleren en onder vuur genomen door tientallen hogedruk waterstralen, om de waterdichtheid in de praktijk te toetsen. Geen Ford Transit gaat de deur uit, voordat de kwaliteits-kontrolors tevreden zijn en aan alle kriteria is voldaan.

Op die manier is iedereen tevreden.



Afmetingen en gewichten

© 1993 DAF

Gesloten Bestelwagen

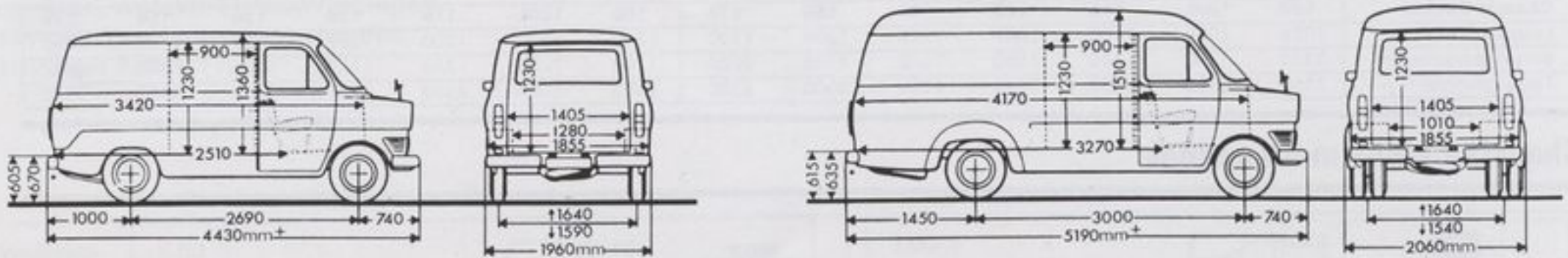

Gesloten Bestelwagen	Benzine							Diesel						
	75	100	100L	125	130	150	175	75	100	100L	125	130	150	175
Leeggewicht	1170	1185	1290	1250	1365	1390	1385	1410	1420	1485	1490	1588	1619	1631
Laadvermogen	825	1165	1130	1385	1385	1610	1865	790	1030	1095	1235	1247	1481	1689
Laad volume	5.4	5.4	7.7	5.4	7.7	7.7	7.7	5.4	5.4	7.7	5.4	7.7	7.7	7.7

Kombi

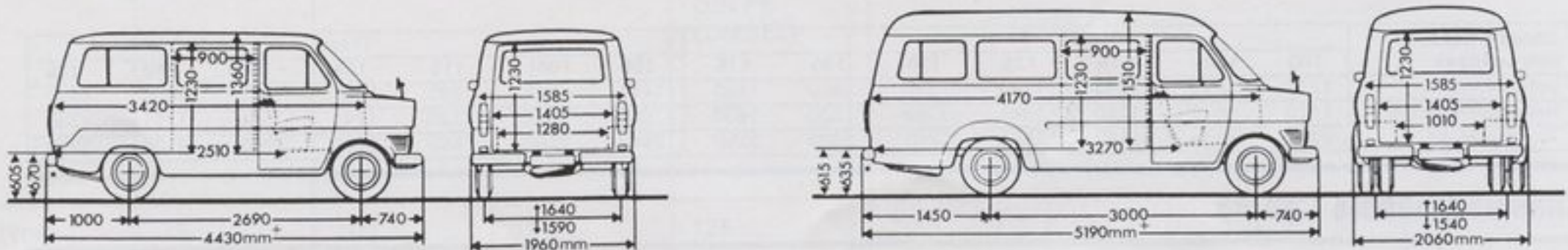

Kombi	Benzine							Diesel						
	75	100	100L	125	130	150	175	75	100	100L	125	130	150	175
Leeggewicht	1147	1185	1290	1250	1365	1390	1385	1370	1409	1485	1450	1588	1619	1631
Laadvermogen	848	1165	1130	1385	1385	1610	1865	830	1041	1095	1275	1247	1481	1689
Laad volume	5.4	5.4	7.7	5.4	7.7	7.7	7.7	5.4	5.4	7.7	5.4	7.7	7.7	7.7

Bus (Kombi met banken)

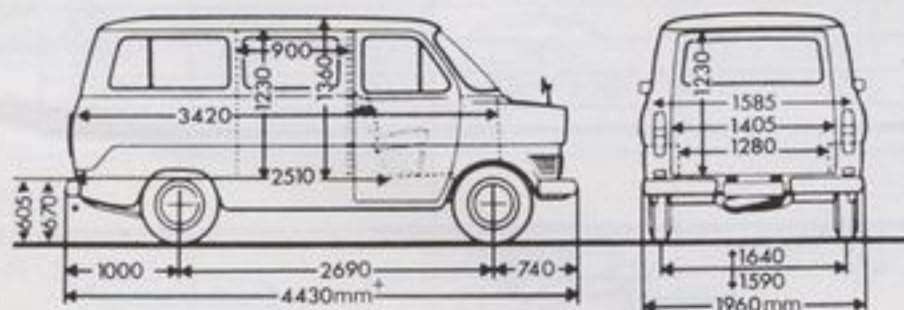

Personenwagens	Benzine				Diesel		
	Kombi met banken		BUS	Custom BUS	Kombi met banken	BUS	Custom BUS
	75	100	—	—	100	—	—
Type/model							
Leeggewicht	1192	1250	1320	1350	1490	1560	1540
Aantal personen	9	9	9	9	9	9	9

+Diesel modellen zijn 100mm langer.

*Hoogte afhankelijk van model.

Chassis Cabine

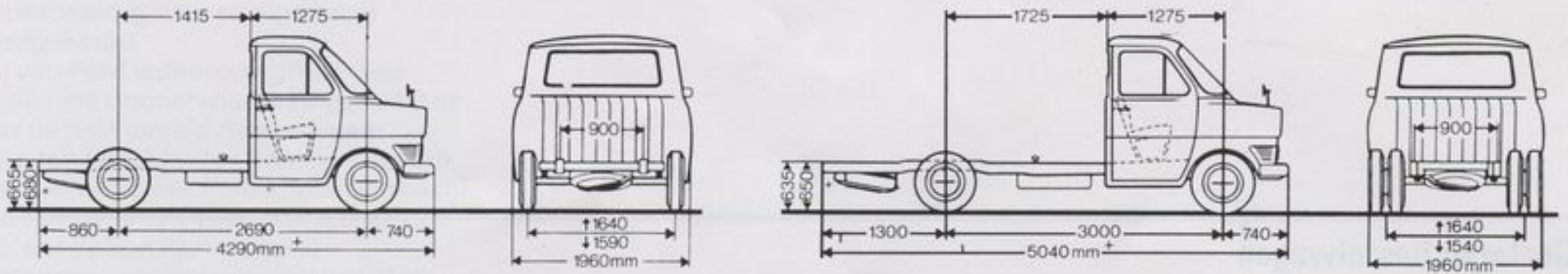

Chassis Cabine	Benzine							Diesel						
	100	100L	115	125	130	150	175	100	100L	115	125	130	150	175
Leeggewicht	1025	1080	1030	1085	1178	1205	1230	1210	1290	1200	1290	1380	1410	1416
Bruto laadvermogen	1325	1300	1420	1550	1572	1795	2020	1240	1290	1350	1435	1455	1690	1904
Totaal gewicht	2350	2380	2450	2635	2750	3000	3250	2450	2580	2550	2725	2835	3100	3320

Chassis Cabine met Laadbak

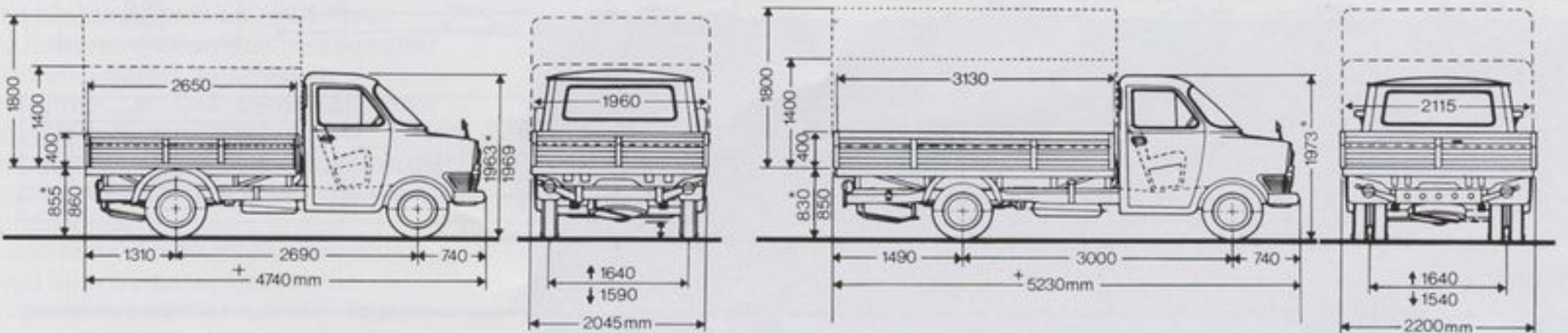

Chassis Cabine met Laadbak	Benzine							Diesel						
	100	100L	115	125	130	150	175	100	100L	115	125	130	150	175
Leeggewicht	1230	1350	1230	1290	1390	1400	1450	1441	1515	1430	1480	1609	1609	1620
Netto laadvermogen	1120	1070	1220	1345	1360	1600	1800	1009	1065	1120	1245	1226	1491	1700
Totaal gewicht	2350	2420	2450	2635	2750	3000	3250	2450	2580	2550	2725	2835	3100	3320

Chassis Dubbele Cabine

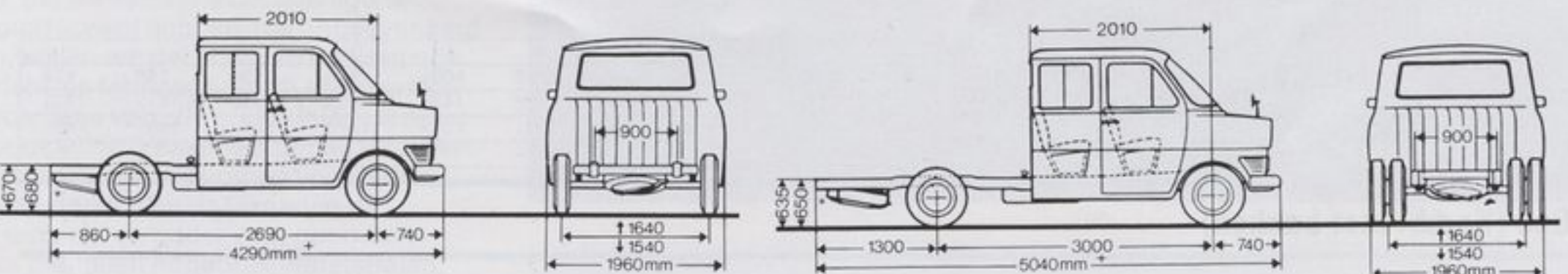

Chassis met Dubbele Cabine	Benzine						Diesel					
	100	115	125	130	150	175	100	115	125	130	150	175
Leeggewicht	1080	1100	1180	1250	1300	1290	1330	1320	1430	1520	1500	1517
Bruto laadvermogen	1270	1350	1455	1500	1700	1960	1120	1230	1295	1315	1600	1803
Totaal gewicht	2350	2450	2635	2750	3000	3250	2450	2550	2725	2835	3100	3320

Chassis Dubbele Cabine met Laadbak

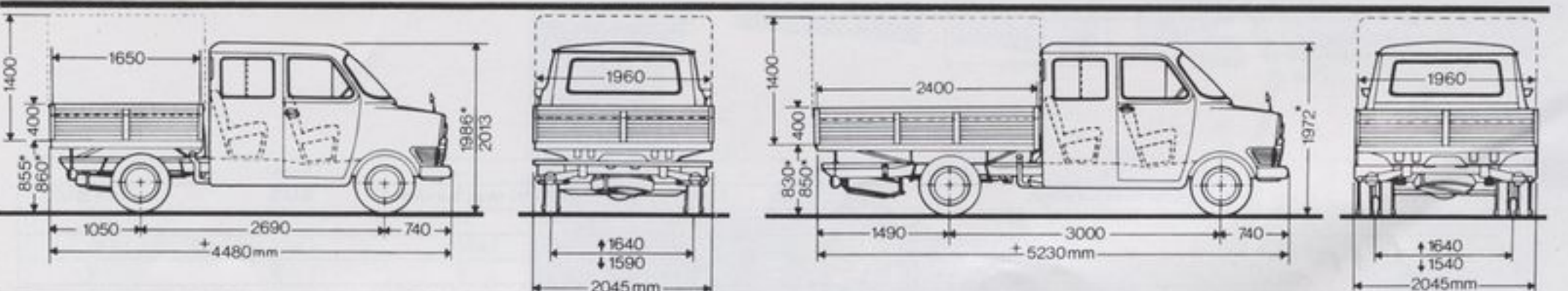









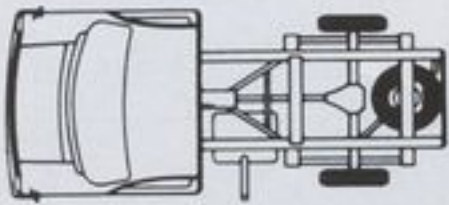
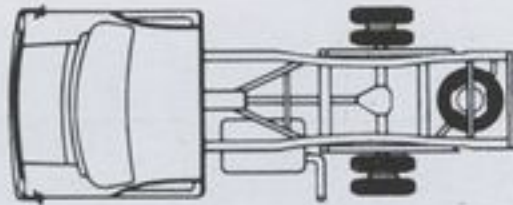

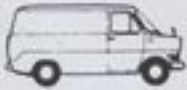
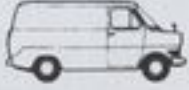
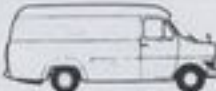

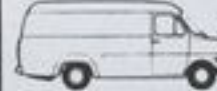

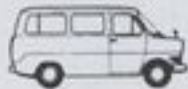
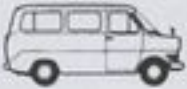
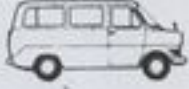
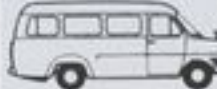

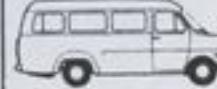
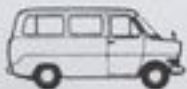













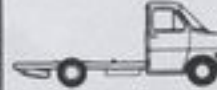
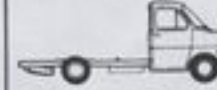
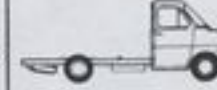

Chassis met Dubbele Cabine en Laadbak	Benzine						Diesel					
	100	115	125	130	150	175	100	115	125	130	150	175
Leeggewicht	1244	1290	1340	1440	1490	1480	1490	1480	1590	1710	1690	1707
Netto laadvermogen	1106	1160	1295	1310	1510	1770	960	1070	1135	1040	1410	1613
Totaal gewicht	2350	2450	2635	2750	3000	3250	2450	2550	2725	2750	3100	3320

De Transit Serie

Er is er altijd één die uw transport probleem oplost.

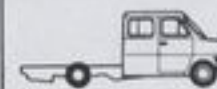
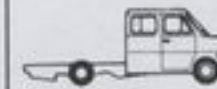
Er is altijd een Transit, die bij uitstek geschikt is voor uw transportbehoeften. Twee wielbases, 8 laadvermogens en 4 motoren om uit te kiezen. U hebt een wagen nodig die aan zeer speciale eisen moet voldoen? De chassis-met-kabine uitvoeringen zijn ideaal voor alle mogelijke soorten speciale opbouw. U kiest gewoon de Transit, die precies past bij uw eisen, wat betreft laadvermogen, afmetingen, prestatievermogen, enz. Eenvoudiger kan het niet.

2 Wielbases					3,00 m			
2,69 m								
								
4 Motoren	Std. 1.5l/60 DIN PK Extra 2.4l/62 DIN PK (DIESEL)	Std. 1.5l/60 Extra 1.7l/65 2.0l/75 2.4l/62 (DIESEL)	DIN PK DIN PK DIN PK DIN PK	Std. 1.7l/65 DIN PK Extra 2.0l/75 2.4l/62 DIN PK (DIESEL)	Std. 1.7l/65 DIN PK Extra 2.0l/75 DIN PK 2.4l/62 DIN PK (DIESEL)			
8 Types	75	100	115	125	100L	130	150	175
Gesloten Bestelwagen								
Kombi								
Bus/ Custom Bus								
Chassis Cabine Met Laadbak								
Chassis Dubbele Cabine Met Laadbak								
Chassis Cabine								
Chassis Dubbele Cabine								

Technische Gegevens

Motor specificaties:

	1,5 liter benzine	1,7 liter benzine	2,0 liter benzine I.C.	2,4 liter diesel
Cilinder inhoud	1498	1699	1996	2360
Boring X slag	90 x 58,6	90 x 66,8	93,6 x 72,4	93,7 x 85,6
Max. vermogen (DIN pk)	60	65	75	62
Bij omw./min.	4800	4800	4500	3600
Max. koppel (DIN mkg)	11,4	12,9	14,7	13,7
Bij omw./min.	2400	2400	2750	2500
Kompressieverhouding :1	8,0	8,0	8,0	21,5

Type		75	100,115	125	100L130,150,175
Motor (Ford)	Standaard	1,5 liter benz.	1,5 liter benz.	1,7 liter benz.	1,7 liter benz.
	Extra	2,4 liter diesel	1,7 liter benz. 2,0 liter benz. L.C. 2,4 liter diesel	2,0 liter benz. L.C. 2,4 liter diesel	2,0 liter benz. L.C. 2,4 liter diesel
Koppeling	Standaard	230 mm 240 mm (met 2,0 liter motor en dieselmotor)			
	Extra	265 mm (alleen met dieselmotor)			
Versnellingsbak		4 versnellingsbak volledig gesynchroniseerd. Vloerversnelling. Als extra: automatische transmissie			
Achterasoverbrengingsverhoudingen:		4, 11, 4,44, 4,64, 5,14, 5,83		4,63, 5,14, 5,83, 6,17.	
Remmen	Hoofdrem:	Hydraulisch gescheiden remsysteem			
	Handrem:	Mechanisch. Alle modellen.			
Wielbasis:		2690 mm	2690 mm	2690 mm	3000 mm
Spoorbreedte	voor	1640 mm			
	achter	1590 mm	1590 mm	1590 mm	1540 mm
Draaicirkel		11,0m	11,0 m	11,0 m	12,0 m
Stuurinrichting		Kogelkringloop. Alle modellen			
Brandstoftank (liters)		42	42	42	68
Electrisch systeem	Standaard	44 AH (benzine) 2 x 68 AH (diesel)			

Afmetingen en gewichten vormen slechts een benadering en zullen variëren van model tot model, of het voertuig geladen is of niet, het laadvermogen gemonteerde extra's, enz. De illustraties tonen niet, noodzakelijk de standaard uitvoering. Voor nauwkeurige informatie over een bepaald model gelieve u contact op te nemen met uw Ford dealer.

Uitgegeven door "Truck Sales literature" en "Product training", Ford Europa.
Printed in England by Weather Oak Press Ltd.
Editie no. 10/75 Nederlands versie LHD. GK.

Ford Nederland N.V., die er immer naar streeft haar produkten en werkmethode te verbeteren, behoudt zich te allen tijde het recht voor specificaties, uitrustingen en prijzen te wijzigen zonder voorafgaande kennisgeving of enige andere verplichting. De opgave van laadvermogens die gebruikt worden in deze catalogus zijn uitsluitend bedoeld ter orientatie. Het werkelijke laadvermogen is het totaal toelaatbaar gewicht vermindert met het eigen gewicht van het voertuig, karrosserie, extra's en uitrustingsstukken.

Alle gegevens in deze catalogus zijn onderhevig aan productie afwijkingen.



I JAAR GARANTIE
onbeperkt aantal kilometers

Ford wijst de weg

